



 [printhinkid](#)  [www.printhink.id](#)  [printhink.id](#)  [printhink.id](#)  [order@printhink.id](mailto:order@printhink.id)

**Head Office**

Citra Mandiri Negara

Jalan Kepu Selatan, No. 50B Jakarta Pusat

DKI Jakarta 10460, Indonesia

**Factory 1**

Citra Factory Indonesia

Jalan Kepu Timur No. 3

Jakarta Pusat

**Factory 2**

Citra Delima Indonesia

Jl. Perintis Kemerdekaan No.2, RT.4/RW.5,  
Pegangsaan Dua, Kec. Klp. Gading, Jkt Utara,  
Daerah Khusus Ibukota Jakarta 14250

ENCYCLOPEDIA PACKAGING

 **printhink**  
Evolving & Beyond





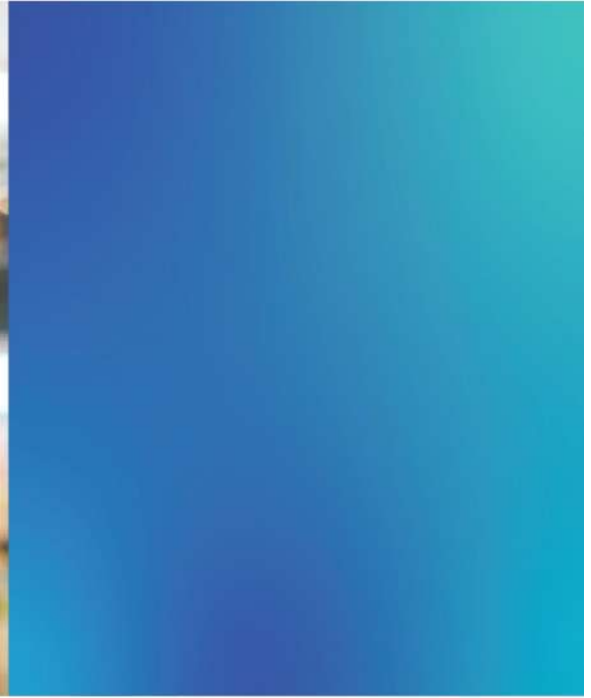

# BOX PRODUCT PACKAGING



# TIPE DUS

## Box Lem Samping / Straight Line Box.

Box lem samping atau populer disebut dengan Straight Line Box adalah jenis box yang sangat umum untuk berbagai produk. Box lem samping cocok untuk produk yang ringan, namun juga dapat menopang produk yang lebih berat dengan aman, seperti botol parfum atau toples krim.

Box lem samping, penutup/topi bagian atas diselipkan ke arah depan, dan penutup/topi bagian bawah diselipkan ke belakang. Penutup/topi atas dan bawah melipat ke arah yang berlawanan. Kunci penutup/topi di setiap ujung kotak menjaga penutup/topi tetap terkunci dan mencegah box terbuka.

Box lem samping cocok untuk banyak produk dan dapat menampung produk ringan dan produk dengan berat sedang. Anda dapat memilih dari berbagai pilihan kertas dan menyesuaikan ukuran untuk mendapatkan box yang pas untuk produk Anda.

Di Printhink, Anda dapat menyesuaikan box lem samping sesuai dengan kebutuhan Anda. Cetak dan desain dapat di custom pada box. Anda juga dapat memilih berbagai jenis finishing sesuai kebutuhan dan keinginan Anda.

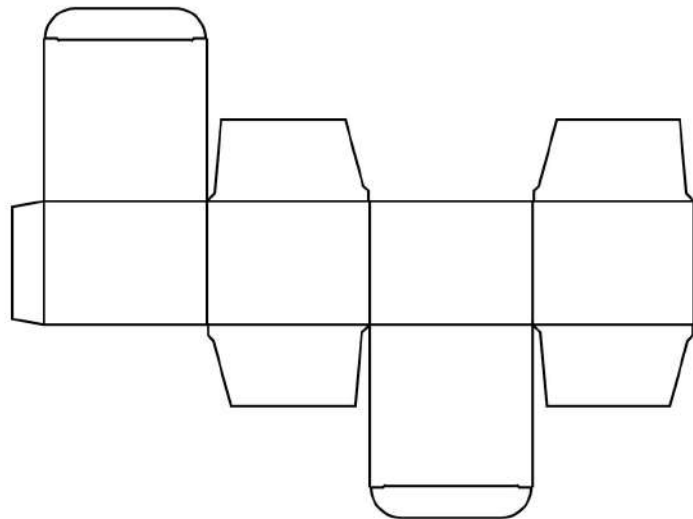

## Lockbottom Box.

Lockbottom box dirancang khusus untuk menampung produk yang lebih berat, penutup bawah yang saling mendorong, membentuk alas yang sangat kokoh, yang tidak akan terbuka karena berat produk di dalamnya.

Lockbottom box dikirim dalam bentuk datar untuk menghemat ruang dan biaya pengiriman, namun sangat mudah untuk dirakit. Yang perlu dilakukan hanyalah mengunci panel bawah menjadi satu: pertama, lipat panel berbentuk U, lalu selipkan penutup samping di bawahnya. Terakhir, selipkan panel keempat, dan lockbottom siap digunakan.

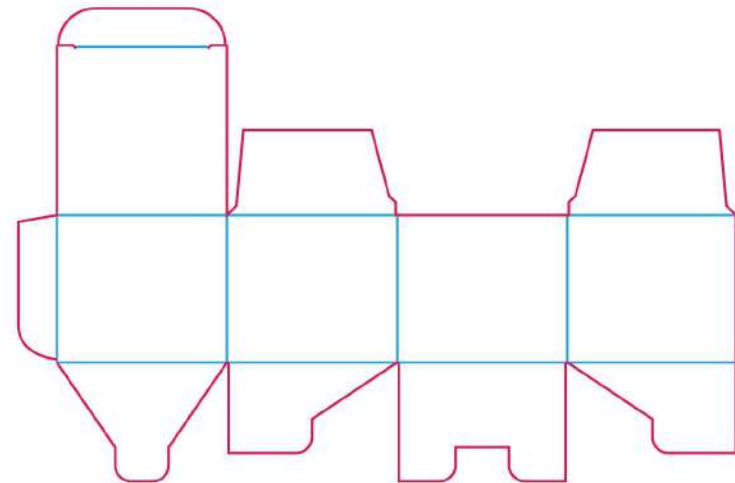

### Crashlock Bottom Box / Auto Lock.

Crashlock bottom box adalah pilihan opsi terbaik untuk barang berat yang membutuhkan kekuatan ekstra untuk bagian bawah packaging lebih kuat dibandingkan jenis box lainnya. Crashlock Bottom Box juga disebut sebagai box kunci otomatis. Bagian atas kotak biasanya ditutup dengan penutup selip biasa, sedangkan bagian bawahnya dibuat khusus agar dapat mengunci sendiri. Tidak diperlukan perakitan dari pengguna. Anda menerima kotaknya dalam keadaan rata, dan Anda hanya perlu membukanya dan penutup bawahnya otomatis masuk ke tempatnya. Sehingga menghasilkan box dengan bagian bawah yang kuat dan mencegah produk terlepas. Crashlock Bottom box juga cocok untuk Anda yang menggunakan mesin otomatis dalam memasukan produk kedalam box.

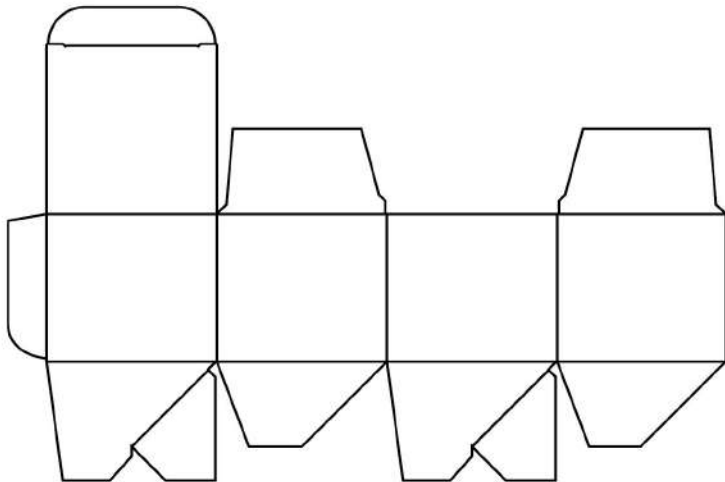

### Sleeve Packaging / Selongsong

Sleeve Packaging tidak memiliki sisi atas dan bawah yang membungkus wadah produk. Sleeve packaging harus fit memeluk produk atau box agar dapat dengan mudah memasukan sleeve kepada produk

Sleeve dapat di custom seperti box lainnya, dengan banyak finishing dan cetakan.

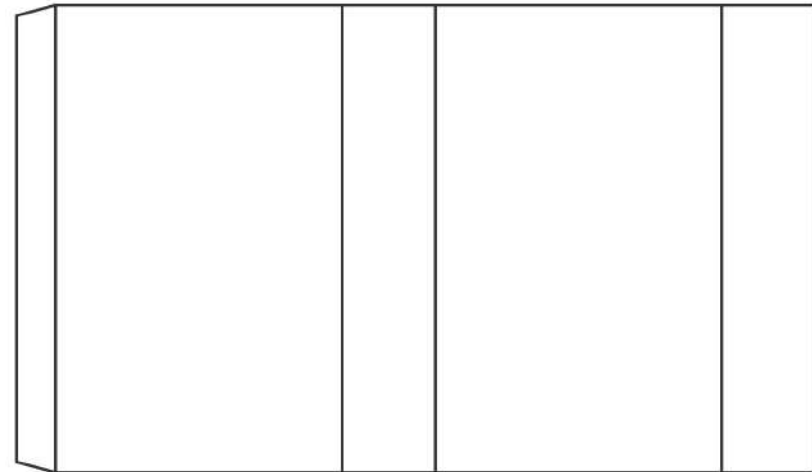

# UKURAN DAN DIMENSI

## 01. UMUM

- P = Panjang, L = Lebar, T = Tinggi
- Lebar Glue Flap dan Tuck Flap min. 10mm (menyesuaikan ukuran dus).
- Lebar Top / Bottom Panel dan Side Panel = L dikurangi ketebalan kertas (0,5 - 1 mm jika memakai bahan standar).
- Tinggi maksimal Dust Flap = 50% dari lebar Top/Bottom Panel.
- Slit Lock harus sinkron agar bisa mengunci dengan baik.

## Lockbottom Box.

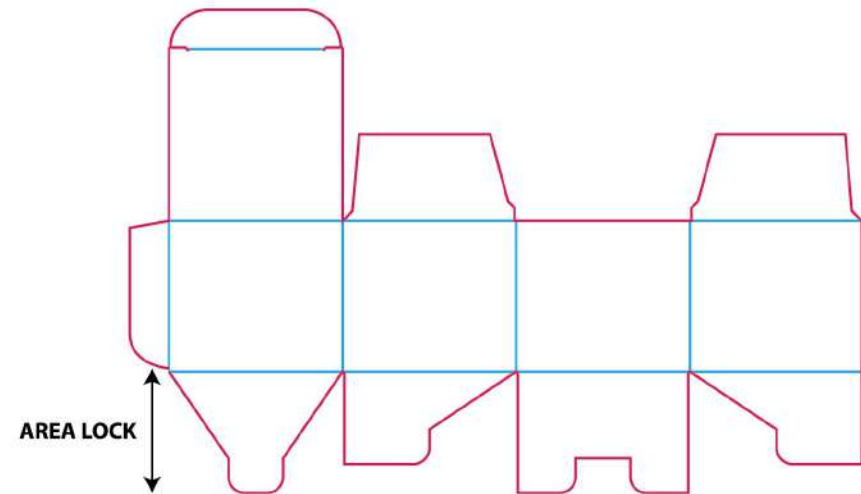

Panjang Area Lock untuk type dus Crash Lock dan Bottom Lock adalah  $\pm 75\%$  dari lebar dus

## Crashlock Bottom Box / Auto Lock.

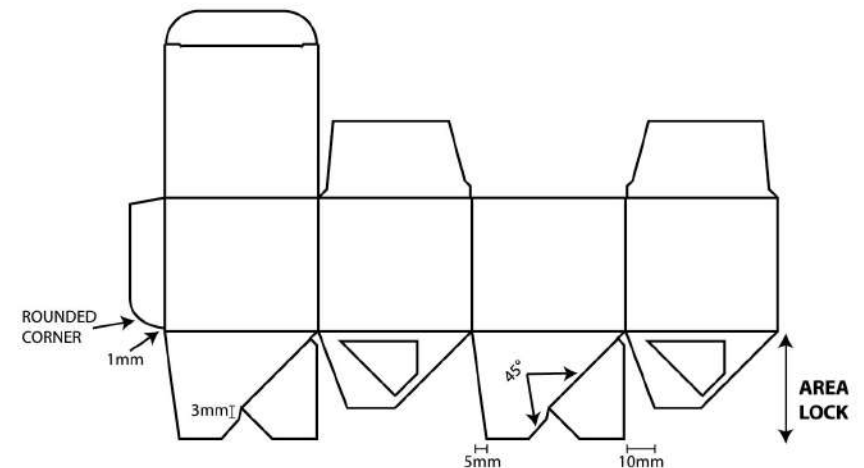

## Box Lem Samping / Straight Line Box.

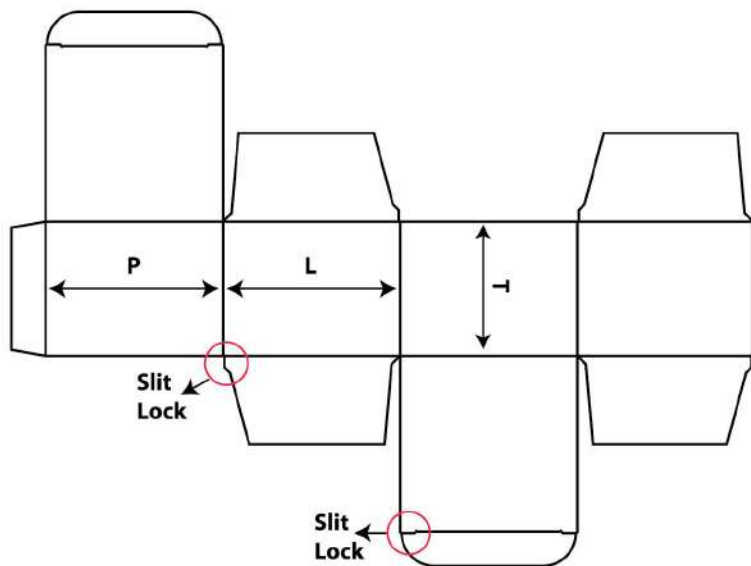

# BAGIAN-BAGIAN DUS

Box Lem Samping / Straight Line Box.

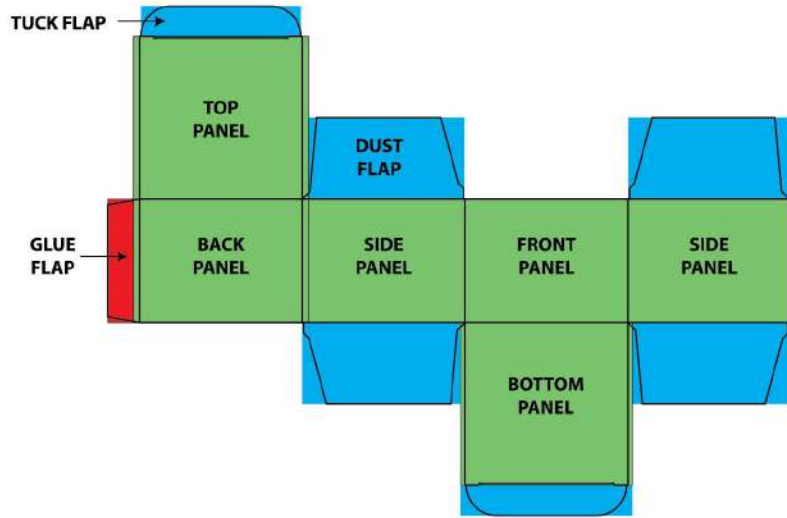

Crashlock Bottom Box / Auto Lock.

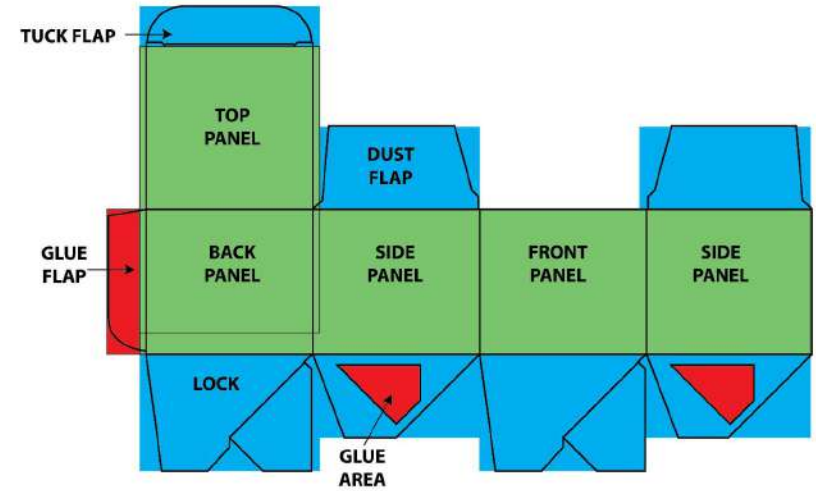

Lockbottom Box.

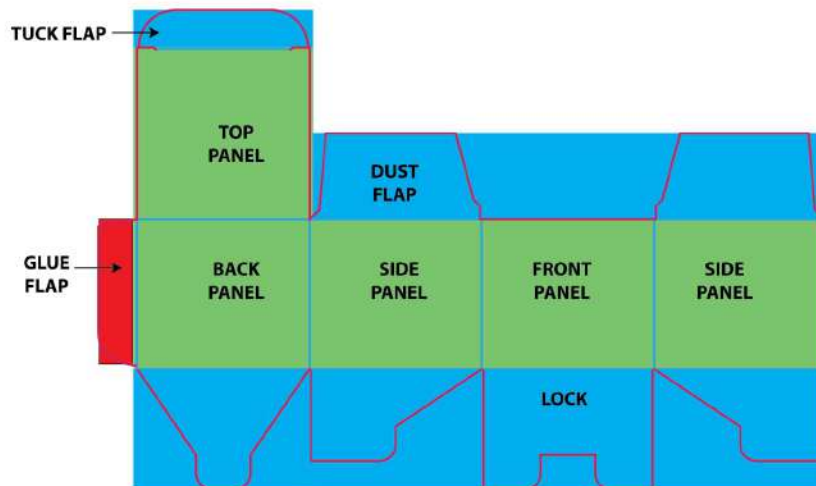



# PRINTING REQUIREMNT

## 01. Area Cetak

Lihat gambar di halaman Bagian-bagian Dust / halaman 11

- **Area cetak utama.**
- **Area cetak optional.**

Sebaiknya jangan ada cetakan di area ini kecuali ada request dari customer.

- **Non printing area.**

Tidak boleh ada cetakan di area ini karena merupakan aera lem. Tapi boleh mencantumkan printer's signature dan / batch no. prodksi.



## 02. Printer's Signature & Batch no. produksi.

- Printer's signature dan Batch no. produksi tercetak di area lem dengan prioritas warna hitam. Jika di layoutnya tidak memakai warna hitam maka signature dan batch no. produksi di cetak dengan warna lain yang dominan di layout dengan catatan tidak menambah warna baru dan harus 1 warna saja.
- Ukuran printer's signature = 25 x 5,6 mm berjarak 3 mm dari rel dan posisi centering. Sedangkan untuk batch no. ukuranya 4mm dan jaraknya 10mm dari pinggir area lem.



### 03. Diecut

Diecut / garis potong dus terdiri dari beberapa elemen, yang paling banyak di pakai adalah pisau, rel, perforasi, dan cacah lem. Untuk membedakannya bisa dengan cara memberikan warna yang berbeda untuk setiap elemennya. Stroke weight untuk Diecut adalah 0,5 pt dengan atribut set to overprint.

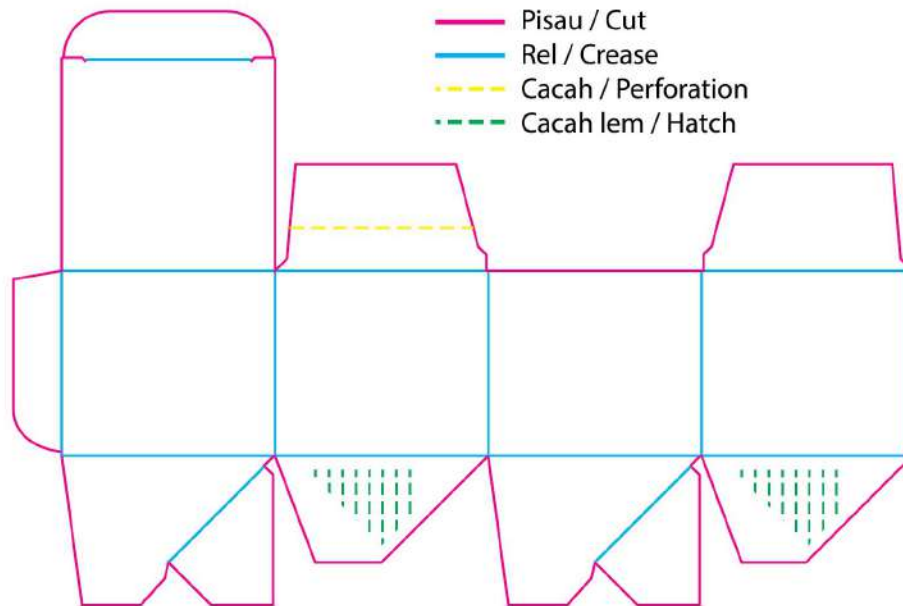

### 04. Bleed

Bleed adalah bagian artwork yang posisinya berada di luar area potong. Fungsinya untukantisipasi, apabila pada saat process pond ada sedikit meleset maka area tersebut tidak kosong.

### 05. Teks

Untuk cetakan separasi sebaiknya menggunakan teks (terutama yang font size kecil) dengan komposisi tidak lebih dari 2 untur warna. ini bertujuan agar mempermudah saat process cetak. Kecuali design dari customer. Untuk teks warna hitam yang mengandung unsur rich black sebaiknya diubah ke black 100% dan di overprint kecuali jika ukuran text-nya besar dan customer minta warna hitam pekat.

### 06. QR Code & Barcode

Barcode yang lazim dipakai untuk kemasan adalah tipe EAN-13 dan UPC-A. File QR dan barcode hanya memakai 1 warna dan umumnya warna hitam. Tapi mengingat semakin variatifnya dunia grafis sekarang, maka tidak menutup kemungkinan QR dan Barcode memakai warna selain hitam selama unsurnya hanya 1 warna.

Ukuran QR code minimum 10x10 mm dan untuk barcode minimum 20x5mm dengan ketentuan seperti gambar di bawah ini.

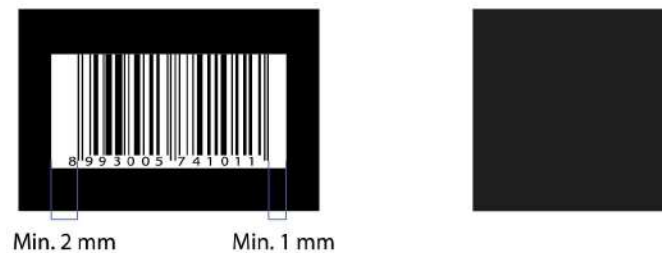

Apabila gambar sekeliling barcode tersebut ada gambar atau objek berwarna, maka harus diberi jarak dari gambar ke ujung barcode.

## 07. Serat Kertas



### Serat Kertas Untuk Offset Packaging

Mengetahui arah serat kertas sangat penting untuk menentukan lay out desain dan arah pelipatan pada saat pra-cetak, dimana kertas lebih mudah dilipat dan hasil lipatannya lebih rapi dan lebih kokoh setelah packaging tersebut dibentuk jadi. Selain dengan mengamati formasi kertas secara visual, arah serat dapat diketahui dengan cara sbb:

#### 1. Ditekuk

Untuk mengetahui arah serat dengan cara ditekuk yaitu, pada saat kertas gampang atau mudah ditekuk, menentukan arah serat kertas tersebut, kalau saat kertas ditekuk agak keras atau kaku, berarti arah serat kertas tersebut pada sisi yang lentur.

#### 2. Disobek

Untuk mengetahui arah serat dengan cara disobek yaitu, kertas pada saat disobek kalau lurus, akan menentukan arah serat kertas tersebut.

Untuk cetakan packaging yang proses pengeleman menggunakan mesin folder gluer disarankan untuk arah serat kertasnya agar berlawanan dengan lidah lem supaya waktu proses pengeleman pada mesin, supaya lipatannya bagus dan presisi sesuai dengan rel.

Untuk customer yang waktu proses memasukkan produknya pakai mesin (cartoning), kemasan atau packagingnya harus mengikuti standart serat kertas seperti diatas (serat kertas harus berlawanan dengan lidah lem).

## CETAK BOX ANDA MULAI DARI 300 PCS (SHORT RUN)

### Mengapa harus 1.000 pcs kalau bisa 300 pcs?

Kami sadari, kebutuhan cetak box tidak selalu dalam jumlah besar. Untuk produk baru yang Anda miliki, atau produk yang slow moving, menjadi tidak efisien apabila Anda diharuskan mencetak dalam jumlah besar. Disatu sisi, memang menguntungkan bagi perusahaan percetakan. Namun dirugikan bagi Anda yang belum perlu mencetak dalam jumlah besar.

Dengan masalah klasik seperti diatas, kami tidak ingin Anda selalu di pihak yang lebih banyak dirugikan karena harus mencetak lebih banyak sehingga mengeluarkan biaya yang tidak sedikit untuk jumlah yang terlalu besar dan akhirnya box banyak terbuang.

Kami punya solusi untuk Anda!

Printhink.id menawarkan pemesanan kemasan dalam jumlah kecil, yaitu 300 pcs. Proses cetak hingga finishing tetap kami jaga sesuai dengan standar kualitas yang baik. Bahkan pada jumlah kecil, Anda dapat mengkombinasikan beberapa desain dengan gambar yang berbeda atau beberapa varian. Selagi bentuk dan ukuran masih sama.

# Mulai Sekarang,

Tidak perlu lagi cetak dalam jumlah besar yang beresiko box terbuang sia-sia. Disisi lain, percetakan lah yang banyak diuntungkan



# Keuntungan Short Run



01

## RISET PASAR PRODUK ANDA

Cetak dalam jumlah kecil, dapat mempermudah Anda dalam proses riset produk ke sasaran konsumen Anda. Anda dapat membuat banyak varian pada produk Anda, dan menentukan varian mana yang paling laku, untuk kemudian dapat menjadi produk unggulan yang akan diproduksi massal.

02

## 2. Biaya Cetak Box Lebih Efisien

Dalam industri cetak, kebanyakan percetakan memberikan harga yang tinggi untuk cetak kemasan dalam jumlah kecil. Hal tersebut dikarenakan cetak dalam jumlah banyak lebih mudah prosesnya dan lebih efisien untuk perusahaan percetakan.

Di printhink, kami memberikan solusi cetak box dalam jumlah kecil, seefisien mungkin, dikarenakan kami tidak melempar kepada vendor lain dalam proses cetak hingga finishing (semua diproses menggunakan mesin inhouse & para profesional), sehingga selisih budget Anda dapat di alokasikan untuk biaya pemasaran atau yang lainnya.

03

## WAKTU PRODUKSI YANG EFISIEN

Karena kami tidak bergantung pada vendor percetakan lain, kami dapat mengelola waktu produksi secara independen. Produksi Inhouse menggunakan mesin internal memaksimalkan waktu, kualitas, dan biaya.

Kami berkomitmen untuk menyelesaikan produk Anda tidak lebih dari 7 hari kerja setelah desain dan brief telah disetujui.

04

## DESAIN BEDA, HARGA TETAP SAMA.

Apabila Anda memesan box sebanyak 300 pcs dengan 3 desain yang berbeda (masing-masing desain 100 pcs), pada short run printing kami akan memberikan harga dengan quantity 300 pcs.

Harga massal gabungan diatas dapat di aplikasikan, apabila Anda menggunakan box berukuran sama dengan varian/desain gambar yang berbeda.

Berikut adalah Simulasi Harga Total Apabila Cetak dengan Jumlah 1.000 pcs & 300 pcs



\*Harga diatas menyesuaikan finishing, ukuran, dan jenis kertas

Perbandingan harga diatas adalah komparasi harga apabila Anda diharuskan memesan box dengan jumlah 1.000 pcs dibandingkan dengan jumlah yang semestinya Anda butuhkan semisal dengan jumlah 300 pcs. Apabila jumlah total biaya pembelian dibagi dengan jumlah box yang dipesan, Short Run memang lebih mahal secara harga per pcs. Namun secara jumlah total.

Solusi diatas cocok untuk Anda yang sedang launching produk baru tanpa khawatir membuang sisa box yang terlalu banyak. Hubungi Printing Spesialis kami sekarang juga!

## CETAK DALAM JUMLAH MEDIUM? KAMI ADA SOLUSINYA! (MEDIUM RUN)

Apabila box yang Anda butuhkan melebihi jumlah pada Short Run, maka kami akan merekomendasikan metode Medium Run.

Medium Run adalah cetak massal dalam jumlah menengah. Dimana box Anda akan dipotong dengan pisau khusus sesuai pola yang Anda butuhkan. Anda dapat mencari pola dan ukuran populer pada yang tersedia pada katalog kami. Keuntungan untuk Anda, Anda tidak perlu membayar biaya pembuatan pisau, karena di Printhink, kami telah menyediakan katalog pisau potong untuk Anda. Hubungi para Printing Spesialis kami sekarang juga!

## Ukuran Custom?

Kami juga punya solusi untuk Anda.

Apabila pada katalog box kami tidak ditemukan ukuran atau pola pisau yang sesuai dengan kebutuhan Anda, jangan khawatir! Kami ada alternatif solusinya.

Kami akan membuatkan pisau custom box yang sesuai dengan pola dan ukuran Anda. Biaya pisau tidak kami sembunyikan, beberapa percetakan lain menyembunyikan variabel cost pembuatan pisau custom. Padahal, pisau tersebut adalah sepenuhnya milik Anda. Anda cukup sekali membayar biaya pembuatan pisau, dan pisau tersebut dapat kami simpan untuk Anda. Order selanjutnya, kita dapat gunakan kembali pisau custom box Anda dan tidak perlu membuatnya lagi.

Di Printhink, kami benar-benar ingin membantu Anda bukan sekedar sebagai customer. Lebih dari itu, Anda adalah partner kami. Sehingga kami serius mencari alternatif terbaik untuk kebutuhan Anda demi kemajuan bersama.

Jika Anda tidak dapat menemukan dimensi persisnya di perpustakaan cetakan kami tempat Anda dapat mencari kotak Anda, Anda dapat memilih untuk menerima cetakan yang sepenuhnya dibuat khusus untuk Anda.

## CETAK DALAM JUMLAH RATUSAN RIBU HINGGA JUTAAN PCS (LONG RUN)

Di Printhink, kami memiliki mesin produksi massal skala besar. Anda dapat mengunjungi pabrik kami untuk memastikan kapasitas produksi kami. Kami memiliki 4 unit mesin cetak offset dengan kapasitas total keseluruhan 300.000 pcs per jam.

Didukung dengan mesin pendukung yang otomatis, dan tenaga ahli yang berpengalaman di bidangnya masing-masing. Kami dapat memberikan hasil kemasan yang berkualitas dan efisien untuk Anda.

Konsultasikan kebutuhan Long Run printing Anda kepada para Printing Spesialis kami, feel free!







# **MOST POPULAR PACKAGING BOX**

# Spray Botol Box

Spray botol Anda, adalah produk yang harus aman sampai ke tangan konsumen. Selain menjadikan pelindung dari sebuah produk, box juga menjadikan alat komunikasi dari sebuah produk yang Anda miliki. Box merepresentasikan brand image serta identitas produk Anda.

Di Printhink, Anda dapat menyesuaikan kemasan Anda agar sesuai dengan kebutuhan. Cetakan dan desain khusus dapat di custom pada setiap sisi mana pun tanpa mengurangi kekuatan dari box. Anda juga dapat memilih berbagai jenis finishing sesuai kebutuhan dan keinginan Anda.

Pesan sekarang juga kemasan Anda dan rasakan manfaat sebuah packaging untuk brand Anda! Minimum order kami hanya 300 pcs.

## Contoh Ukuran terpopuler

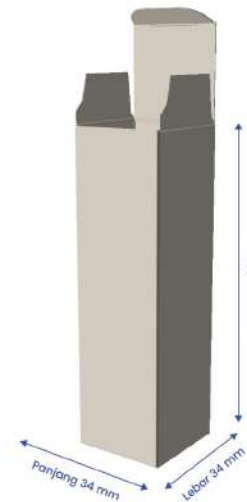
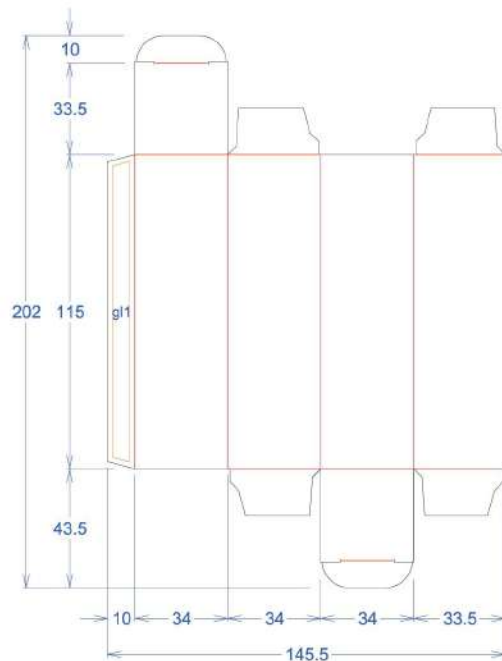

50 ml

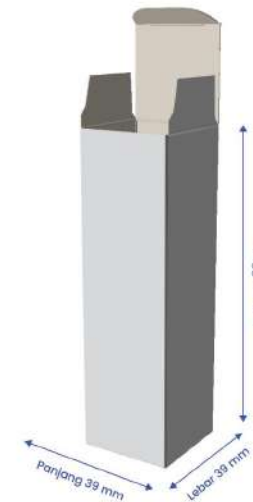

80 ml

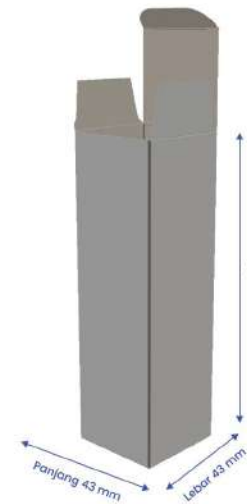

100 ml

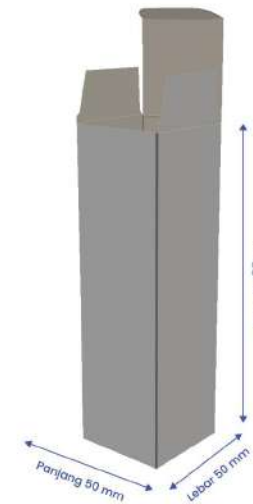

150 ml

# Cream Box

Cream box Anda, adalah produk yang harus aman sampai ke tangan konsumen. Selain menjadikan pelindung dari sebuah produk, box juga menjadikan alat komunikasi dari sebuah produk yang Anda miliki. Box merepresentasikan brand image serta identitas produk Anda.

Di Printhink, Anda dapat menyesuaikan kemasan Anda agar sesuai dengan kebutuhan. Cetakan dan desain khusus dapat di custom pada setiap sisi mana pun tanpa mengurangi kekuatan dari box. Anda juga dapat memilih berbagai jenis finishing sesuai kebutuhan dan keinginan Anda.

Pesan sekarang juga kemasan Anda dan rasakan manfaat sebuah packaging untuk brand Anda! Minimum order kami hanya 300 pcs.

## Contoh Ukuran terpopuler

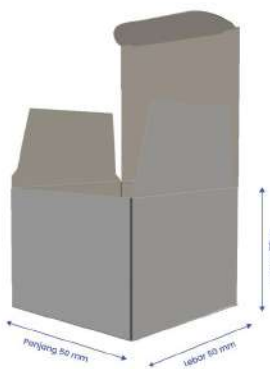
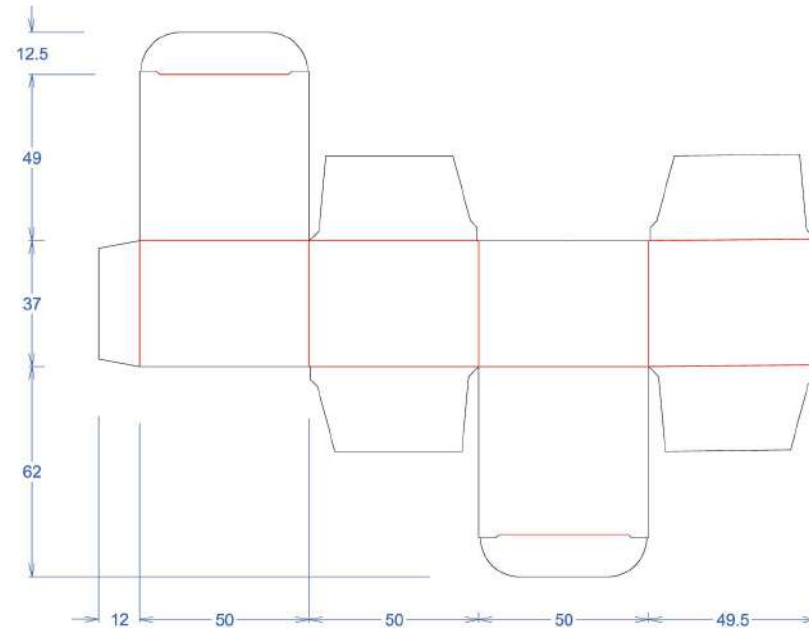

12.5 gr

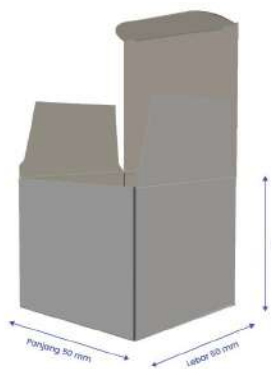

15 gr

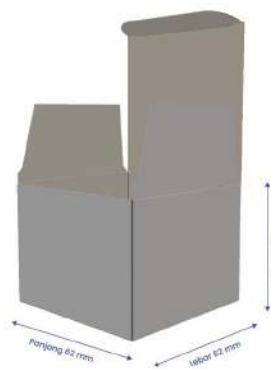

30 gr

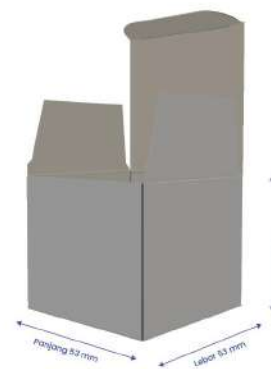

50 gr

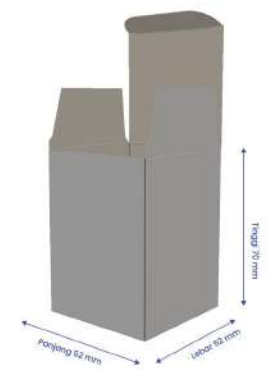

100 gr

# Serum Box

Serum box Anda, adalah produk yang harus aman sampai ke tangan konsumen. Selain menjadikan pelindung dari sebuah produk, box juga menjadikan alat komunikasi dari sebuah produk yang Anda miliki. Box merepresentasikan brand image serta identitas produk Anda.

Di Printhink, Anda dapat menyesuaikan kemasan Anda agar sesuai dengan kebutuhan. Cetakan dan desain khusus dapat di custom pada setiap sisi mana pun tanpa mengurangi kekuatan dari box. Anda juga dapat memilih berbagai jenis finishing sesuai kebutuhan dan keinginan Anda.

Pesan sekarang juga kemasan Anda dan rasakan manfaat sebuah packaging untuk brand Anda! Minimum order kami hanya 300 pcs.

## Contoh Ukuran terpopuler

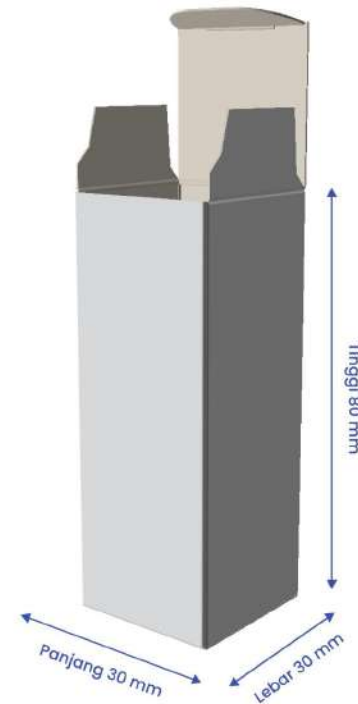
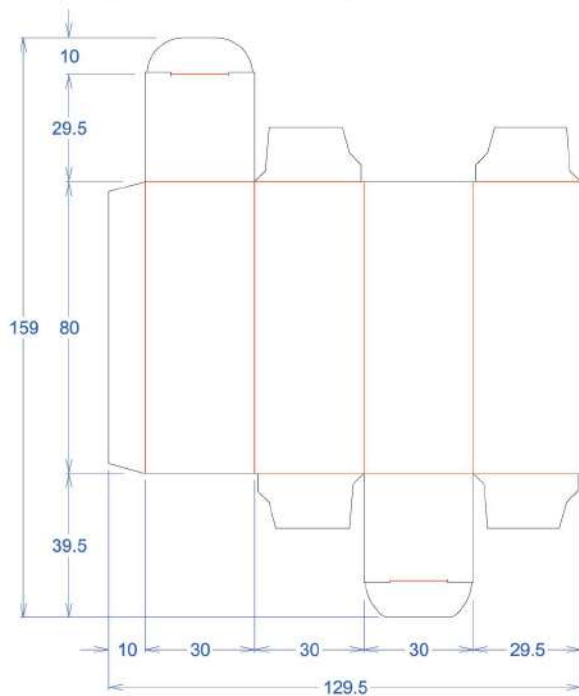

15 ml

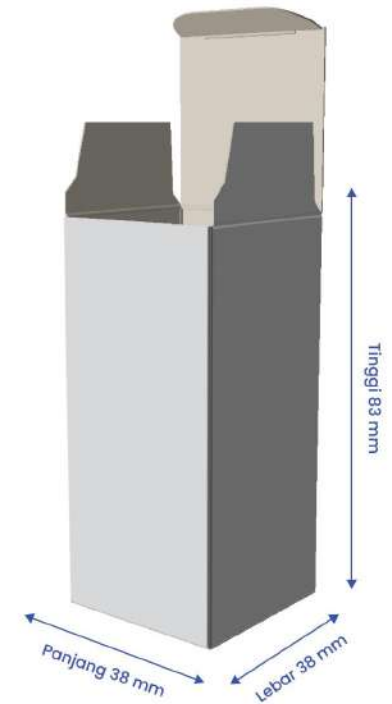

20 ml

# Box Botol Bulat

Box Botol Bulat Anda, adalah produk yang harus aman sampai ke tangan konsumen. Selain menjadikan pelindung dari sebuah produk, box juga menjadikan alat komunikasi dari sebuah produk yang Anda miliki. Box merepresentasikan brand image serta identitas produk Anda.

Di Printhink, Anda dapat menyesuaikan kemasan Anda agar sesuai dengan kebutuhan. Cetakan dan desain khusus dapat di custom pada setiap sisi mana pun tanpa mengurangi kekuatan dari box. Anda juga dapat memilih berbagai jenis finishing sesuai kebutuhan dan keinginan Anda.

Pesan sekarang juga kemasan Anda dan rasakan manfaat sebuah packaging untuk brand Anda! Minimum order kami hanya 300 pcs.

## Contoh Ukuran terpopuler

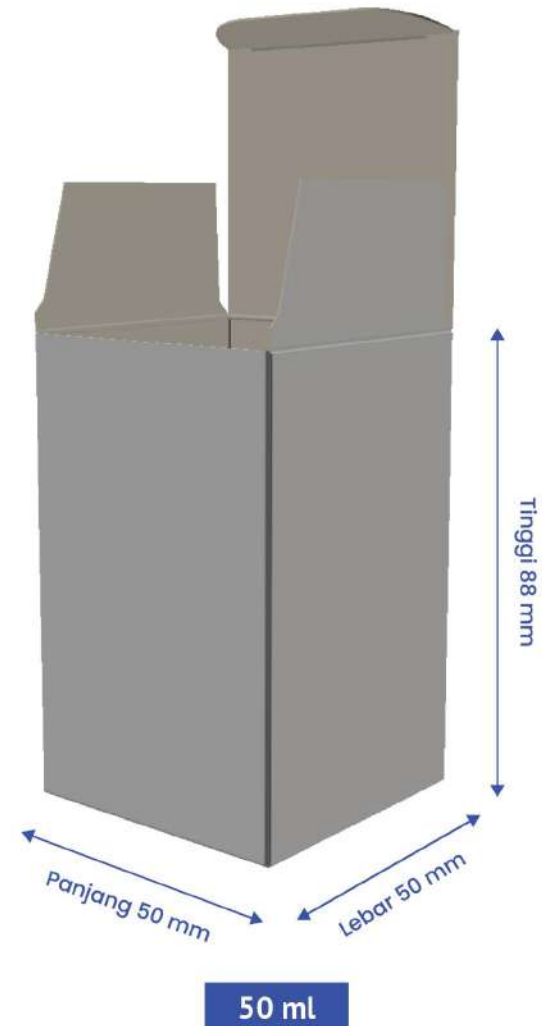
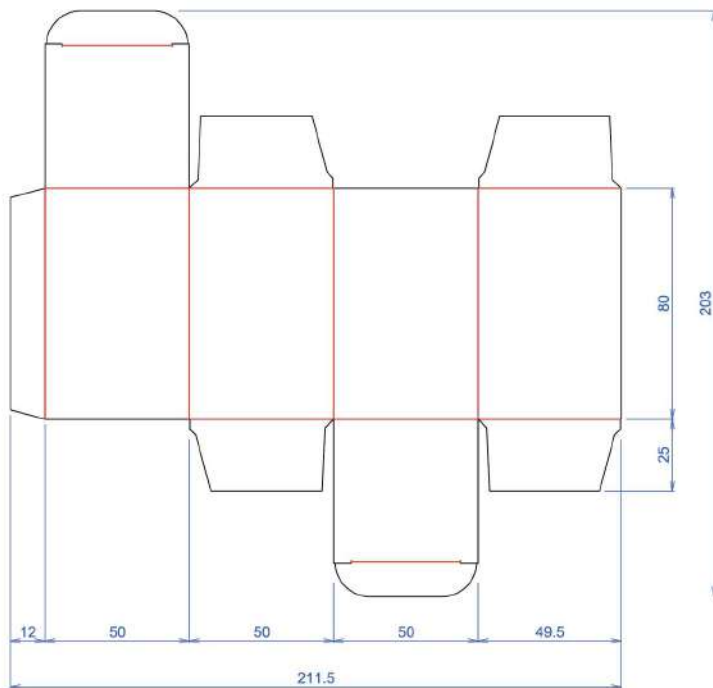

# Box Botol Pipih

Box botol pipih Anda, adalah produk yang harus aman sampai ke tangan konsumen. Selain menjadikan pelindung dari sebuah produk, box juga menjadikan alat komunikasi dari sebuah produk yang Anda miliki. Box merepresentasikan brand image serta identitas produk Anda.

Di Printhink, Anda dapat menyesuaikan kemasan Anda agar sesuai dengan kebutuhan. Cetakan dan desain khusus dapat di custom pada setiap sisi mana pun tanpa mengurangi kekuatan dari box. Anda juga dapat memilih berbagai jenis finishing sesuai kebutuhan dan keinginan Anda.

Pesan sekarang juga kemasan Anda dan rasakan manfaat sebuah packaging untuk brand Anda! Minimum order kami hanya 300 pcs.

## Contoh Ukuran terpopuler

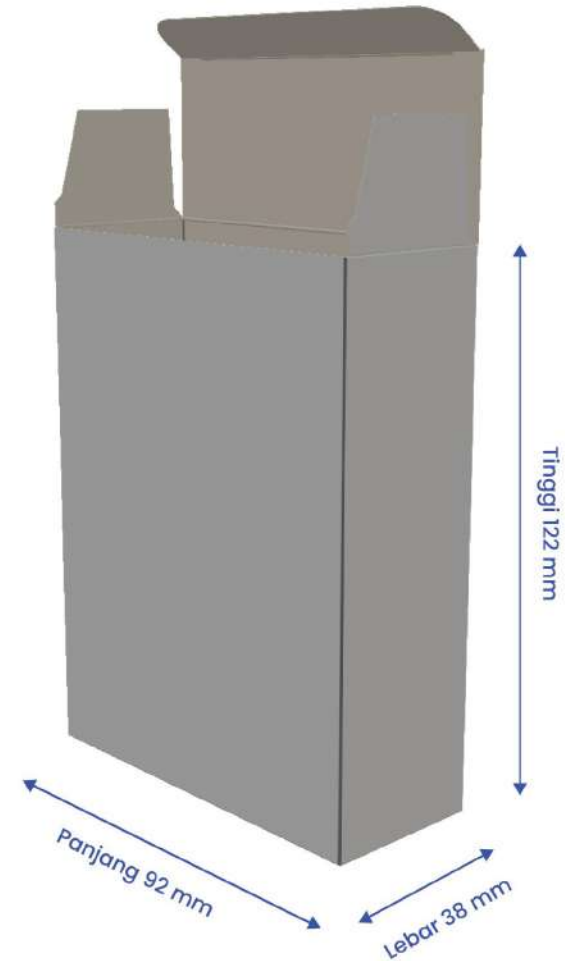
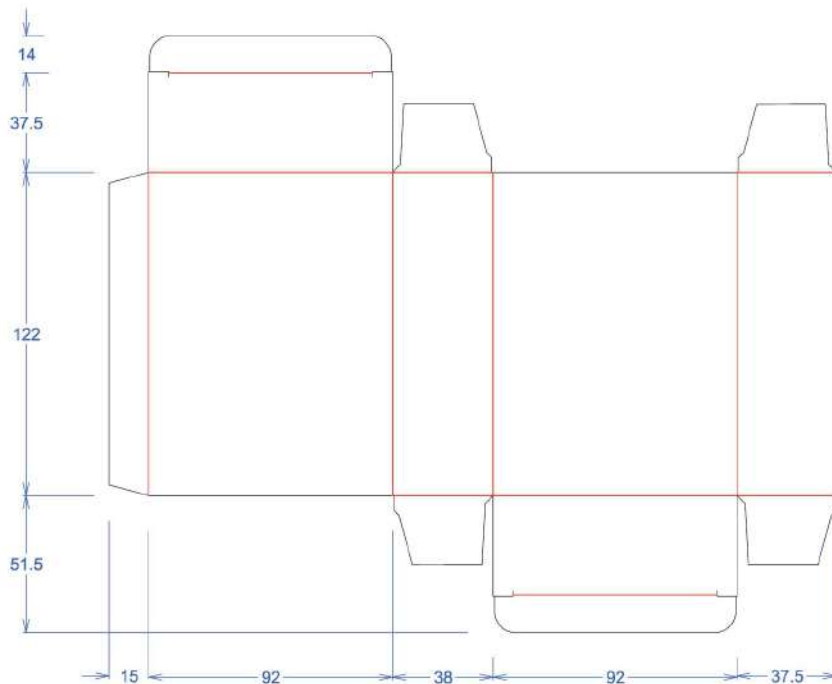

# Lipstik Box

Lipstik Box Anda, adalah produk yang harus aman sampai ke tangan konsumen. Selain menjadikan pelindung dari sebuah produk, box juga menjadikan alat komunikasi dari sebuah produk yang Anda miliki. Box merepresentasikan brand image serta identitas produk Anda.

Di Printhink, Anda dapat menyesuaikan kemasan Anda agar sesuai dengan kebutuhan. Cetakan dan desain khusus dapat di custom pada setiap sisi mana pun tanpa mengurangi kekuatan dari box. Anda juga dapat memilih berbagai jenis finishing sesuai kebutuhan dan keinginan Anda.

Pesan sekarang juga kemasan Anda dan rasakan manfaat sebuah packaging untuk brand Anda! Minimum order kami hanya 300 pcs.

## Contoh Ukuran terpopuler

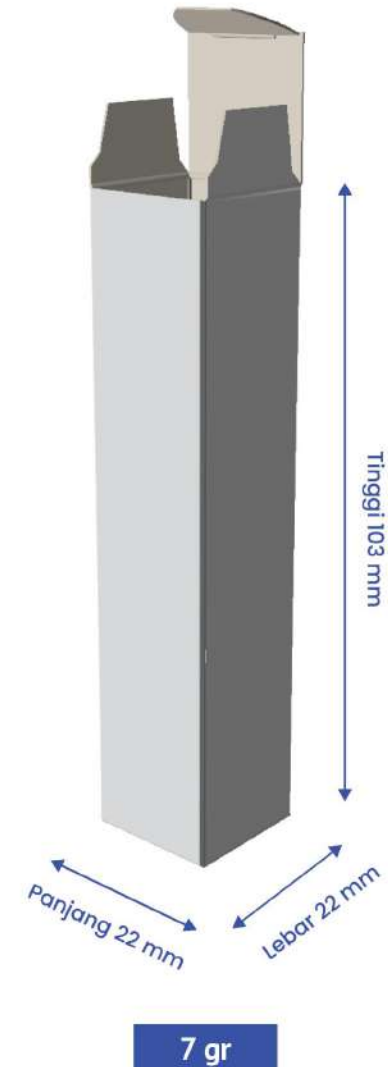
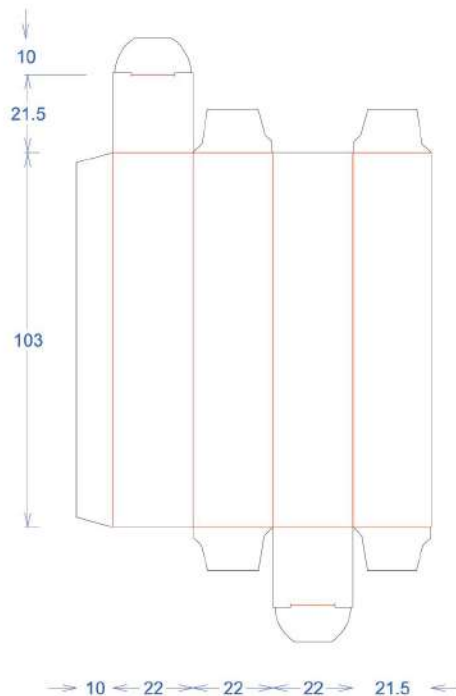

# Lip balm Box

Lip balm Anda, adalah produk yang harus aman sampai ke tangan konsumen. Selain menjadikan pelindung dari sebuah produk, box juga menjadikan alat komunikasi dari sebuah produk yang Anda miliki. Box merepresentasikan brand image serta identitas produk Anda.

Di Printhink, Anda dapat menyesuaikan kemasan Anda agar sesuai dengan kebutuhan. Cetakan dan desain khusus dapat di custom pada setiap sisi mana pun tanpa mengurangi kekuatan dari box. Anda juga dapat memilih berbagai jenis finishing sesuai kebutuhan dan keinginan Anda.

Pesan sekarang juga kemasan Anda dan rasakan manfaat sebuah packaging untuk brand Anda! Minimum order kami hanya 300 pcs.

## Contoh Ukuran terpopuler

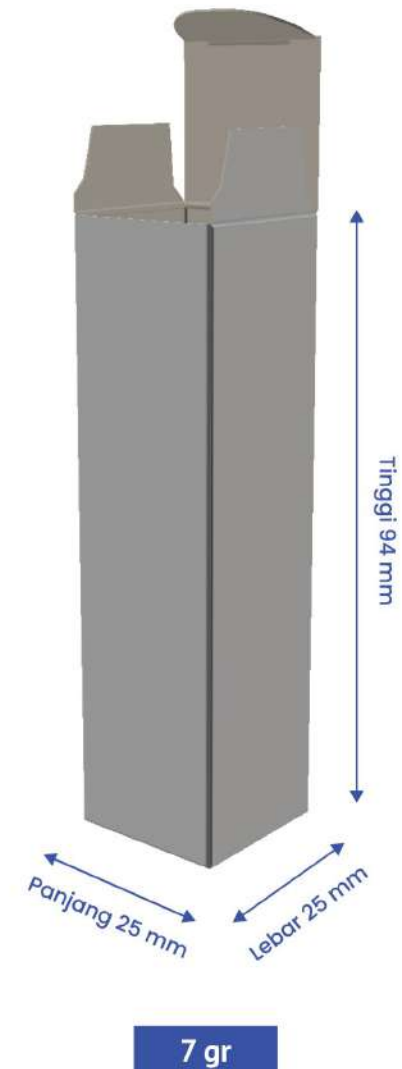
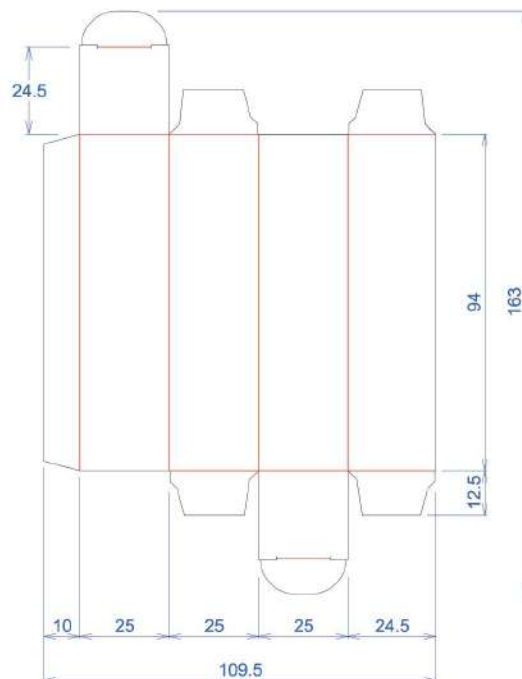



# Eyelesh Box

Eyelesh Box Anda, adalah produk yang harus aman sampai ke tangan konsumen. Selain menjadikan pelindung dari sebuah produk, box juga menjadikan alat komunikasi dari sebuah produk yang Anda miliki. Box merepresentasikan brand image serta identitas produk Anda.

Di Printhink, Anda dapat menyesuaikan kemasan Anda agar sesuai dengan kebutuhan. Cetakan dan desain khusus dapat di custom pada setiap sisi mana pun tanpa mengurangi kekuatan dari box. Anda juga dapat memilih berbagai jenis finishing sesuai kebutuhan dan keinginan Anda.

Pesan sekarang juga kemasan Anda dan rasakan manfaat sebuah packaging untuk brand Anda! Minimum order kami hanya 300 pcs.

## Contoh Ukuran terpopuler

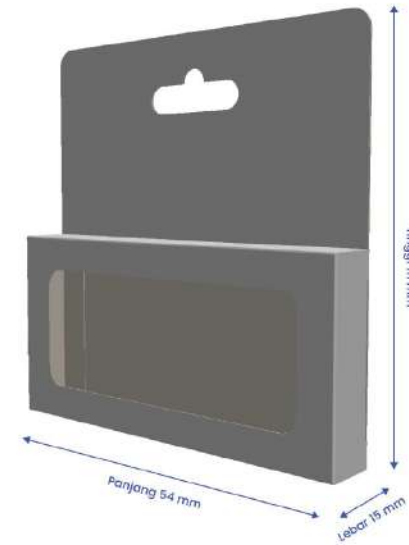
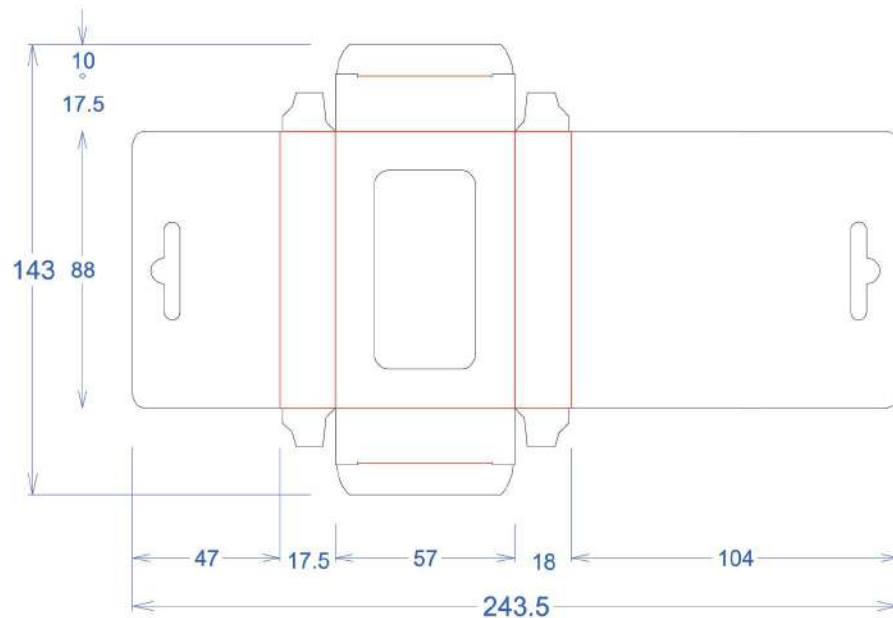

Wide w/ hanger

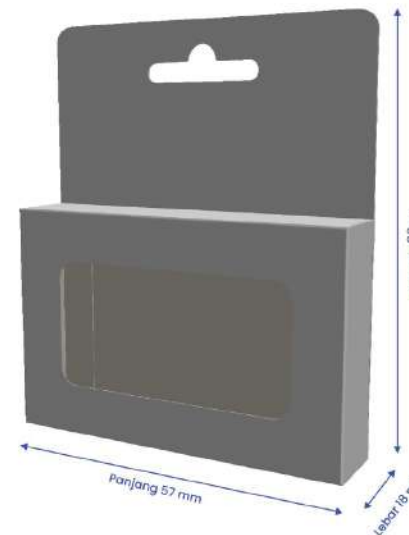

Wide w/ hanger

# Eyliner Box

Eyliner box Anda, adalah produk yang harus aman sampai ke tangan konsumen. Selain menjadikan pelindung dari sebuah produk, box juga menjadikan alat komunikasi dari sebuah produk yang Anda miliki. Box merepresentasikan brand image serta identitas produk Anda.

Di Printhink, Anda dapat menyesuaikan kemasan Anda agar sesuai dengan kebutuhan. Cetakan dan desain khusus dapat di custom pada setiap sisi mana pun tanpa mengurangi kekuatan dari box. Anda juga dapat memilih berbagai jenis finishing sesuai kebutuhan dan keinginan Anda.

Pesan sekarang juga kemasan Anda dan rasakan manfaat sebuah packaging untuk brand Anda! Minimum order kami hanya 300 pcs.

## Contoh Ukuran terpopuler

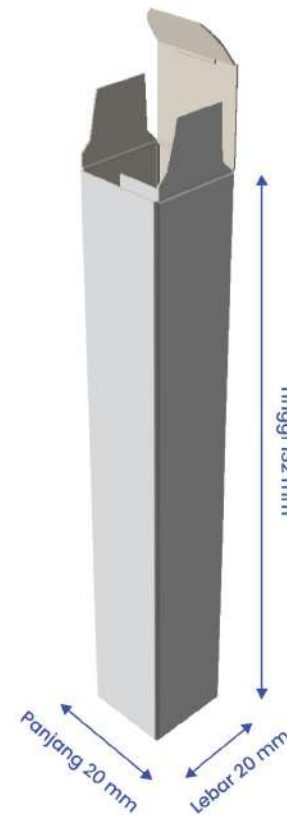
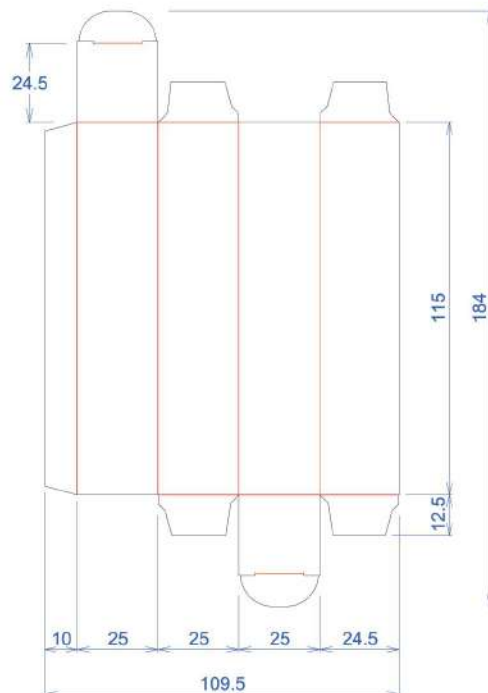

0,3 gr

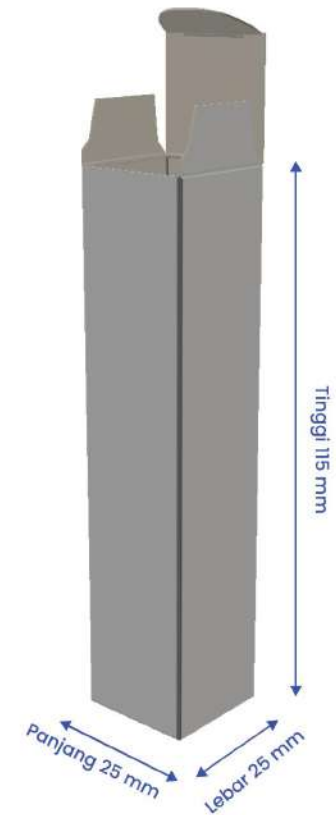

15 gr

# Nail Box

Nail Box Anda, adalah produk yang harus aman sampai ke tangan konsumen. Selain menjadikan pelindung dari sebuah produk, box juga menjadikan alat komunikasi dari sebuah produk yang Anda miliki. Box merepresentasikan brand image serta identitas produk Anda.

Di Printhink, Anda dapat menyesuaikan kemasan Anda agar sesuai dengan kebutuhan. Cetakan dan desain khusus dapat di custom pada setiap sisi mana pun tanpa mengurangi kekuatan dari box. Anda juga dapat memilih berbagai jenis finishing sesuai kebutuhan dan keinginan Anda.

Pesan sekarang juga kemasan Anda dan rasakan manfaat sebuah packaging untuk brand Anda! Minimum order kami hanya 300 pcs.

## Contoh Ukuran terpopuler

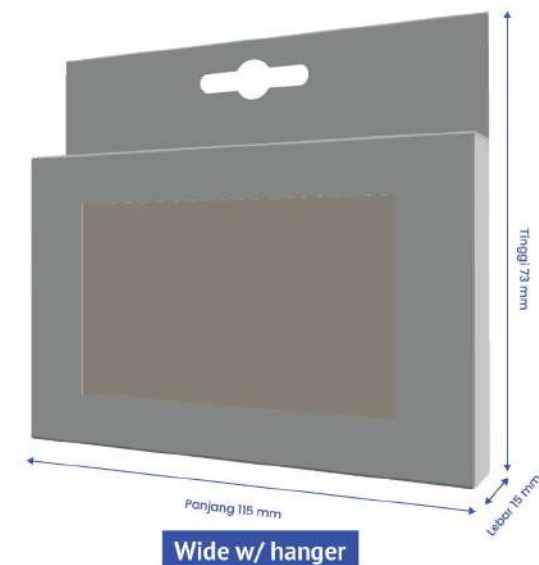
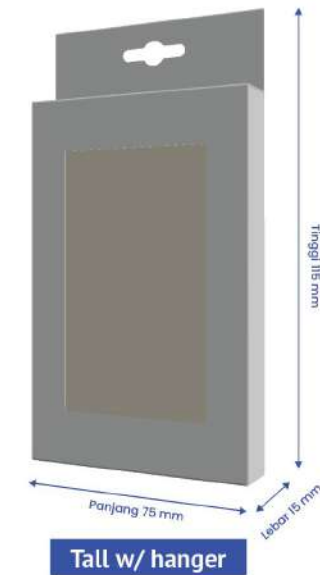
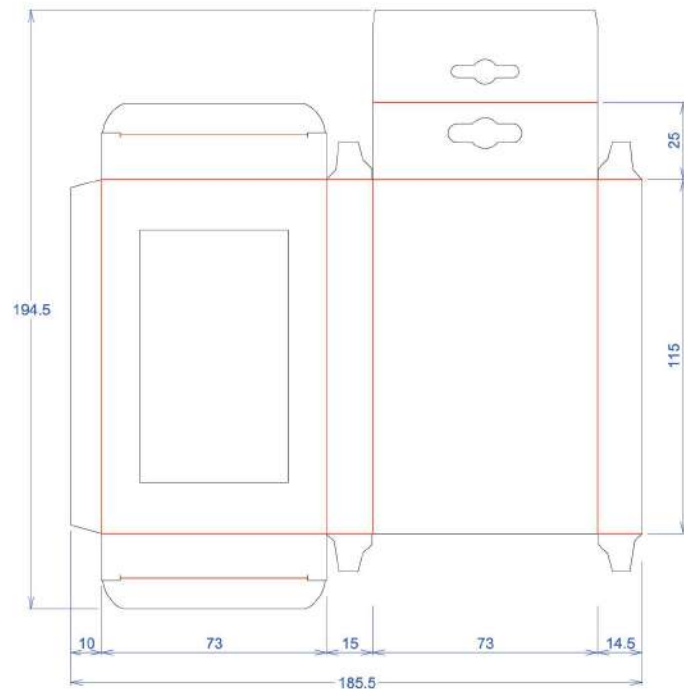

# Soap Box

Soap Box Anda, adalah produk yang harus aman sampai ke tangan konsumen. Selain menjadikan pelindung dari sebuah produk, box juga menjadikan alat komunikasi dari sebuah produk yang Anda miliki. Box merepresentasikan brand image serta identitas produk Anda.

Di Printhink, Anda dapat menyesuaikan kemasan Anda agar sesuai dengan kebutuhan. Cetakan dan desain khusus dapat di custom pada setiap sisi mana pun tanpa mengurangi kekuatan dari box. Anda juga dapat memilih berbagai jenis finishing sesuai kebutuhan dan keinginan Anda.

Pesan sekarang juga kemasan Anda dan rasakan manfaat sebuah packaging untuk brand Anda! Minimum order kami hanya 300 pcs.

## Contoh Ukuran terpopuler

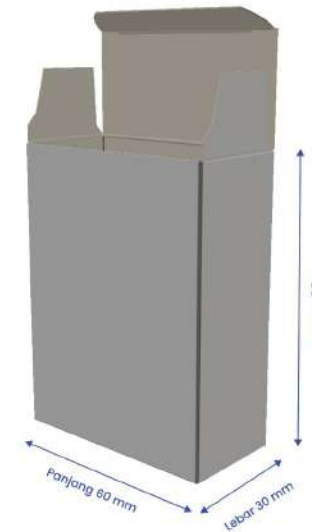
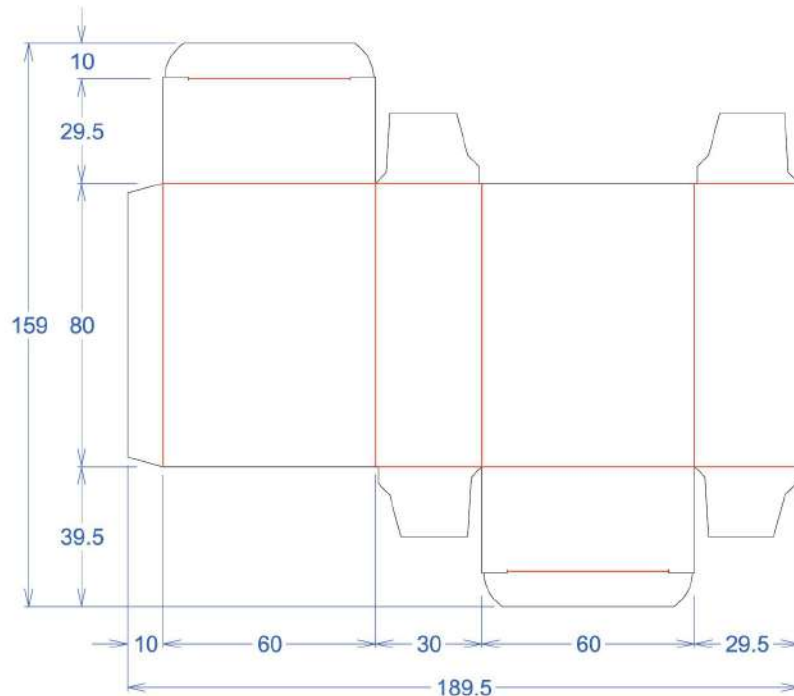

90 gr

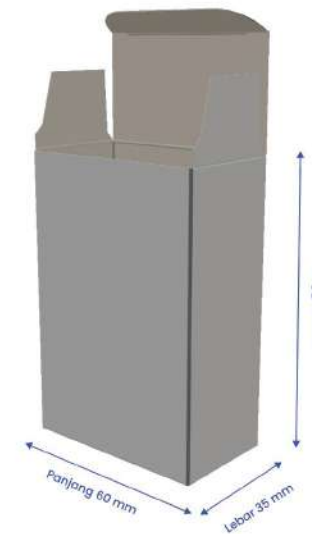

128 gr

# Parfume Box

Parfume Box Anda, adalah produk yang harus aman sampai ke tangan konsumen. Selain menjadikan pelindung dari sebuah produk, box juga menjadikan alat komunikasi dari sebuah produk yang Anda miliki. Box merepresentasikan brand image serta identitas produk Anda.

Di Printhink, Anda dapat menyesuaikan kemasan Anda agar sesuai dengan kebutuhan. Cetakan dan desain khusus dapat di custom pada setiap sisi mana pun tanpa mengurangi kekuatan dari box. Anda juga dapat memilih berbagai jenis finishing sesuai kebutuhan dan keinginan Anda.

Pesan sekarang juga kemasan Anda dan rasakan manfaat sebuah packaging untuk brand Anda! Minimum order kami hanya 300 pcs.

## Contoh Ukuran terpopuler

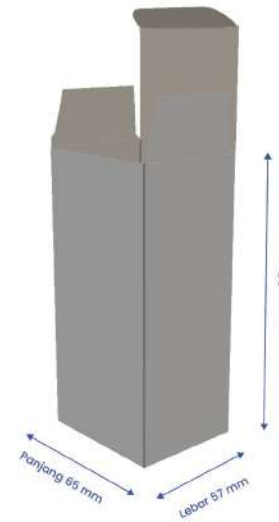
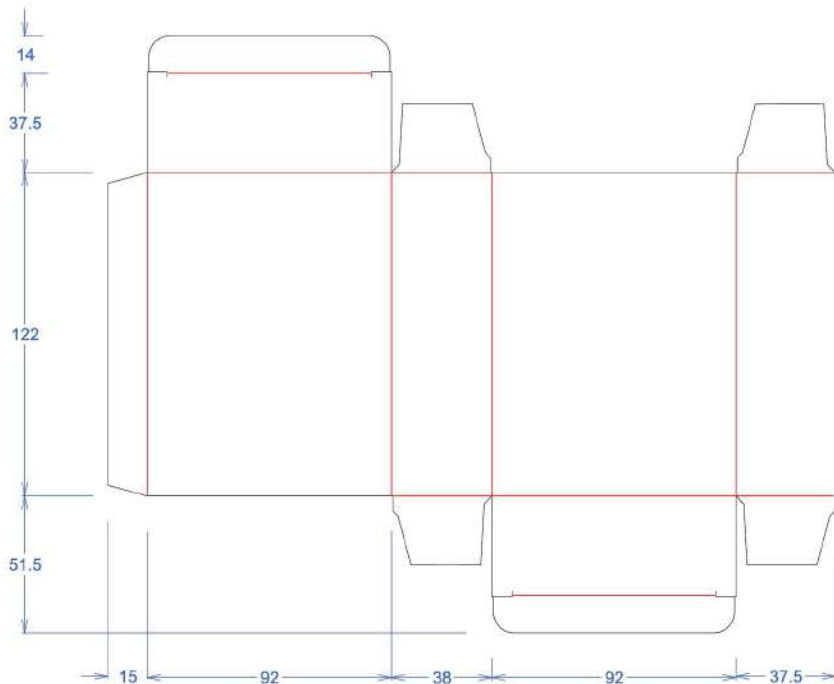

100 ml

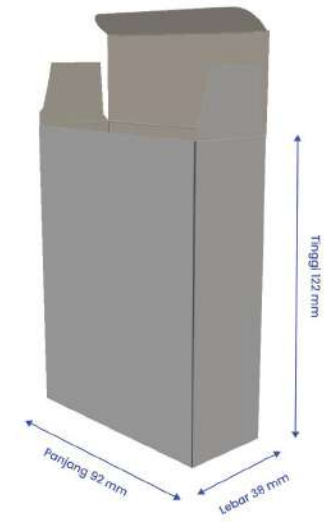

100 ml

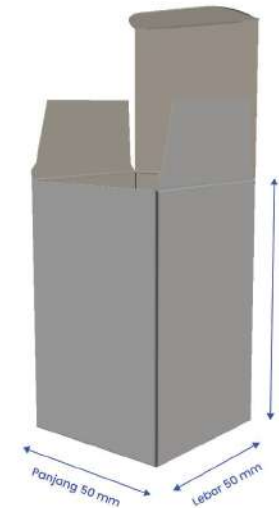

50 ml

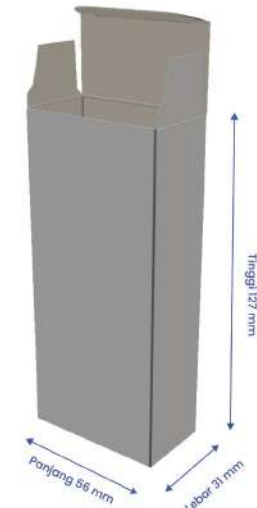

300 ml

# Box Botol Tetes

Box Botol Tetes Anda, adalah produk yang harus aman sampai ke tangan konsumen. Selain menjadikan pelindung dari sebuah produk, box juga menjadikan alat komunikasi dari sebuah produk yang Anda miliki. Box merepresentasikan brand image serta identitas produk Anda.

Di Printhink, Anda dapat menyesuaikan kemasan Anda agar sesuai dengan kebutuhan. Cetakan dan desain khusus dapat di custom pada setiap sisi mana pun tanpa mengurangi kekuatan dari box. Anda juga dapat memilih berbagai jenis finishing sesuai kebutuhan dan keinginan Anda.

Pesan sekarang juga kemasan Anda dan rasakan manfaat sebuah packaging untuk brand Anda! Minimum order kami hanya 300 pcs.

## Contoh Ukuran terpopuler

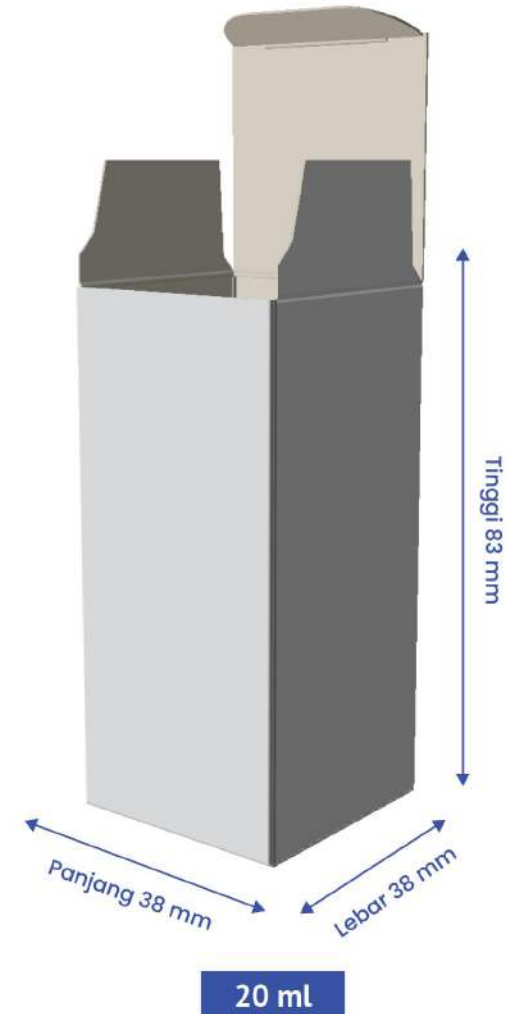
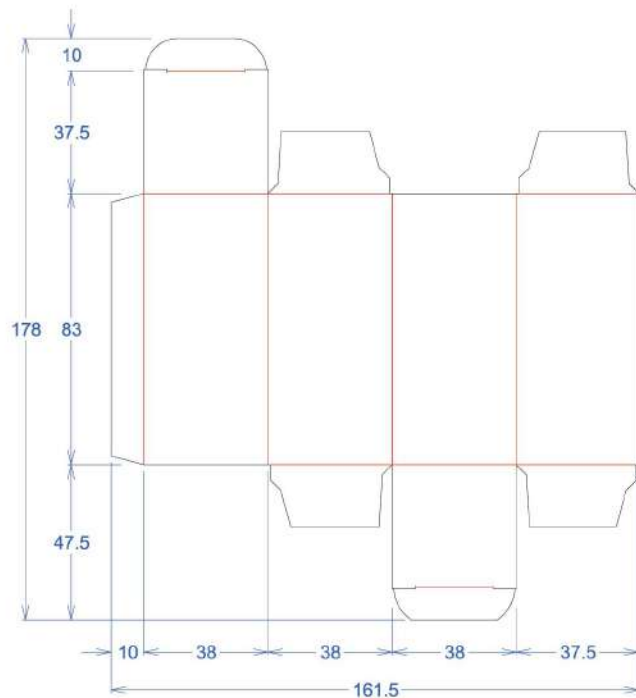

# Jar Box

Lipstik Box Anda, adalah produk yang harus aman sampai ke tangan konsumen. Selain menjadikan pelindung dari sebuah produk, box juga menjadikan alat komunikasi dari sebuah produk yang Anda miliki. Box merepresentasikan brand image serta identitas produk Anda.

Di Printhink, Anda dapat menyesuaikan kemasan Anda agar sesuai dengan kebutuhan. Cetakan dan desain khusus dapat di custom pada setiap sisi mana pun tanpa mengurangi kekuatan dari box. Anda juga dapat memilih berbagai jenis finishing sesuai kebutuhan dan keinginan Anda.

Pesan sekarang juga kemasan Anda dan rasakan manfaat sebuah packaging untuk brand Anda! Minimum order kami hanya 300 pcs.

## Contoh Ukuran terpopuler

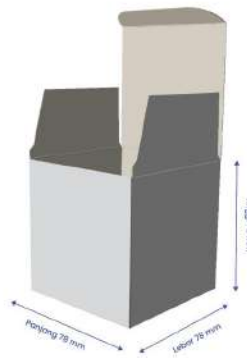
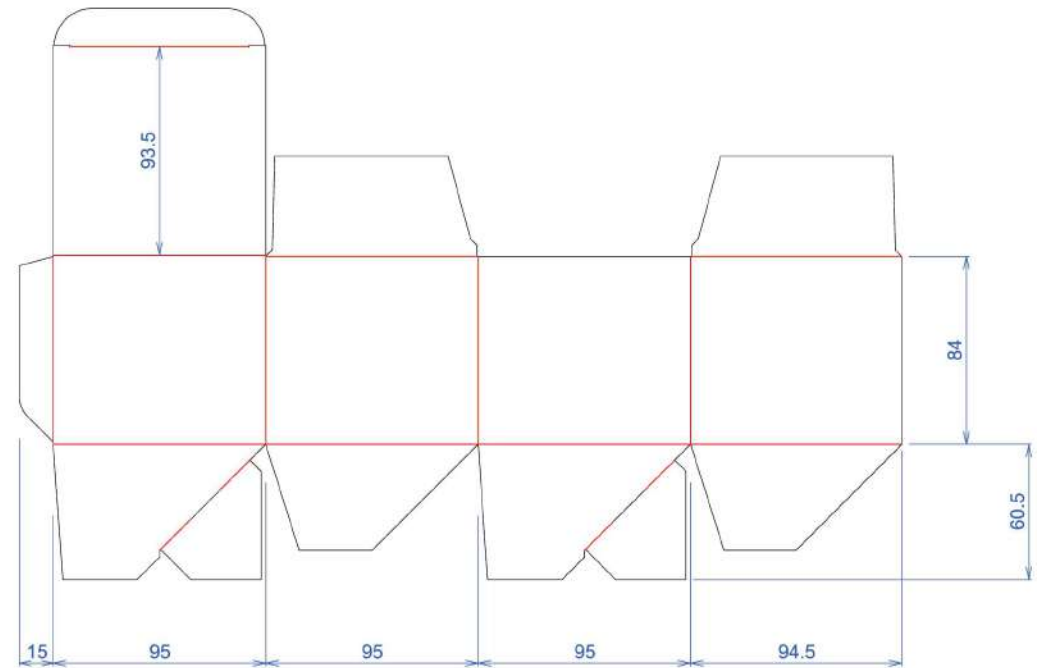

200 gr

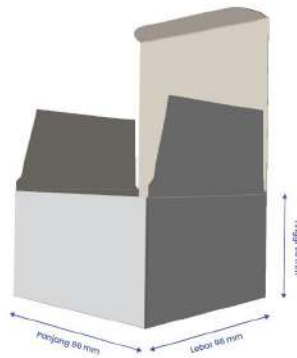

250 gr



400 gr

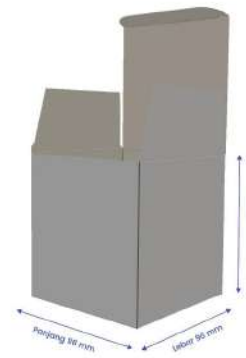

500 gr

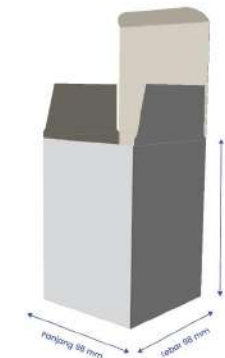

700 gr

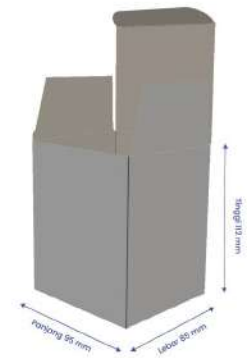

500 gr

# Likuid Vape Box

Likuid Vape Box Anda, adalah produk yang harus aman sampai ke tangan konsumen. Selain menjadikan pelindung dari sebuah produk, box juga menjadikan alat komunikasi dari sebuah produk yang Anda miliki. Box merepresentasikan brand image serta identitas produk Anda.

Di Printhink, Anda dapat menyesuaikan kemasan Anda agar sesuai dengan kebutuhan. Cetakan dan desain khusus dapat di custom pada setiap sisi mana pun tanpa mengurangi kekuatan dari box. Anda juga dapat memilih berbagai jenis finishing sesuai kebutuhan dan keinginan And.

Pesan sekarang juga kemasan Anda dan rasakan manfaat sebuah packaging untuk brand Anda! Minimum order kami hanya 300 pcs.

## Contoh Ukuran terpopuler

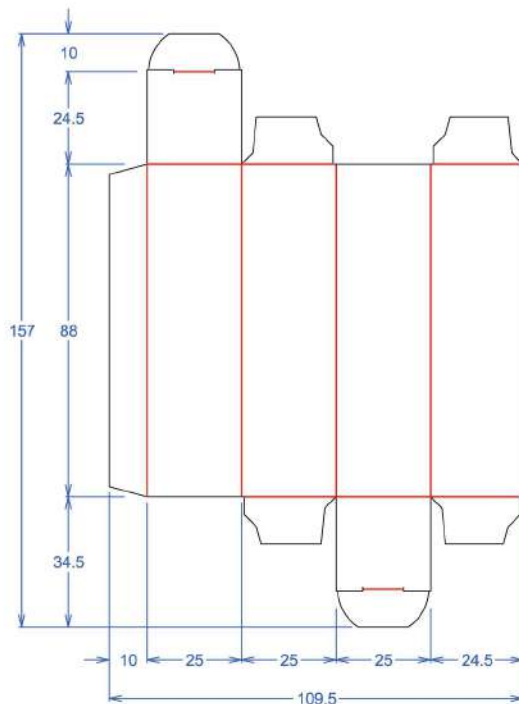

15 ml

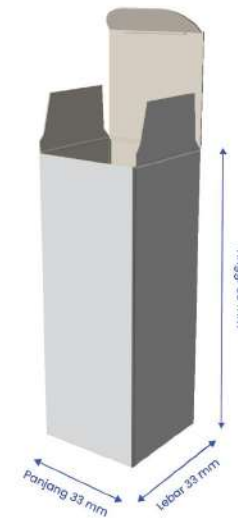

30 ml

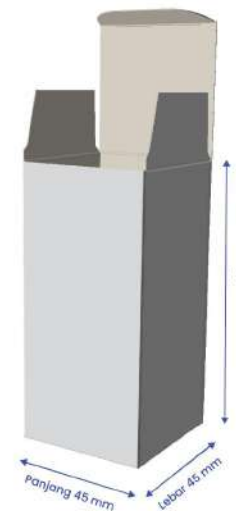

60 ml

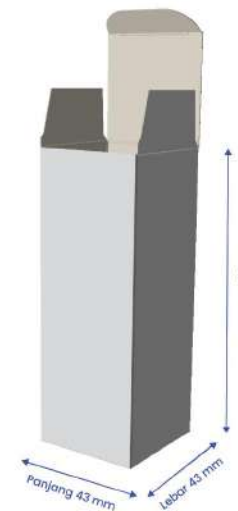

100 ml



# Powder Box

Powder Box Anda, adalah produk yang harus aman sampai ke tangan konsumen. Selain menjadikan pelindung dari sebuah produk, box juga menjadikan alat komunikasi dari sebuah produk yang Anda miliki. Box merepresentasikan brand image serta identitas produk Anda.

Di Printhink, Anda dapat menyesuaikan kemasan Anda agar sesuai dengan kebutuhan. Cetakan dan desain khusus dapat di custom pada setiap sisi mana pun tanpa mengurangi kekuatan dari box. Anda juga dapat memilih berbagai jenis finishing sesuai kebutuhan dan keinginan Anda.

Pesan sekarang juga kemasan Anda dan rasakan manfaat sebuah packaging untuk brand Anda! Minimum order kami hanya 300 pcs.

## Contoh Ukuran terpopuler

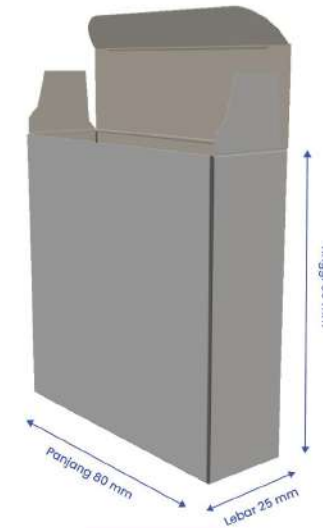
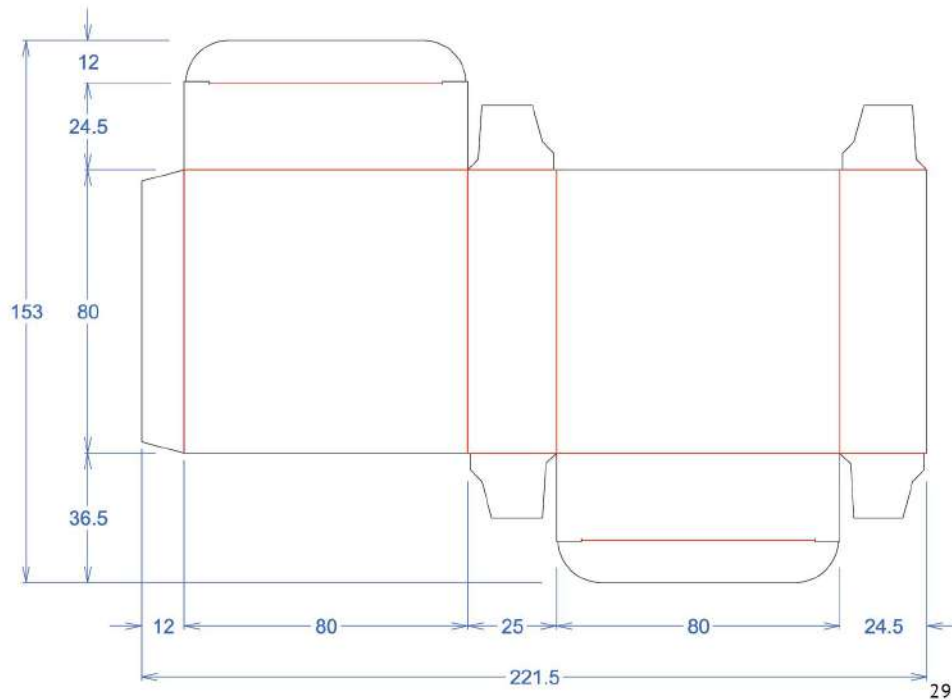

11 gr

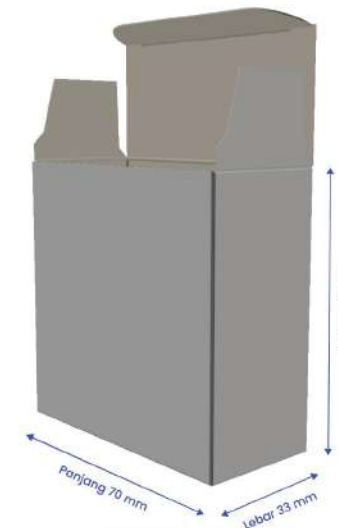

12 gr

# Squeeze Bottle Box

Squeeze Bottle Box Anda, adalah produk yang harus aman sampai ke tangan konsumen. Selain menjadikan pelindung dari sebuah produk, box juga menjadikan alat komunikasi dari sebuah produk yang Anda miliki. Box merepresentasikan brand image serta identitas produk Anda.

Di Printhink, Anda dapat menyesuaikan kemasan Anda agar sesuai dengan kebutuhan. Cetakan dan desain khusus dapat di custom pada setiap sisi mana pun tanpa mengurangi kekuatan dari box. Anda juga dapat memilih berbagai jenis finishing sesuai kebutuhan dan keinginan Anda.

Pesan sekarang juga kemasan Anda dan rasakan manfaat sebuah packaging untuk brand Anda! Minimum order kami hanya 300 pcs.

## Contoh Ukuran terpopuler

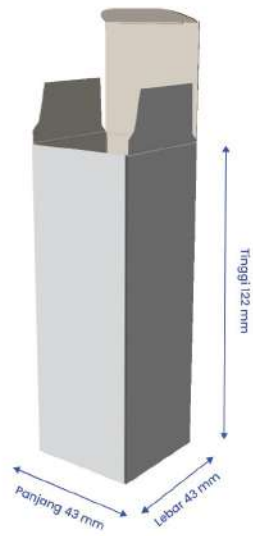
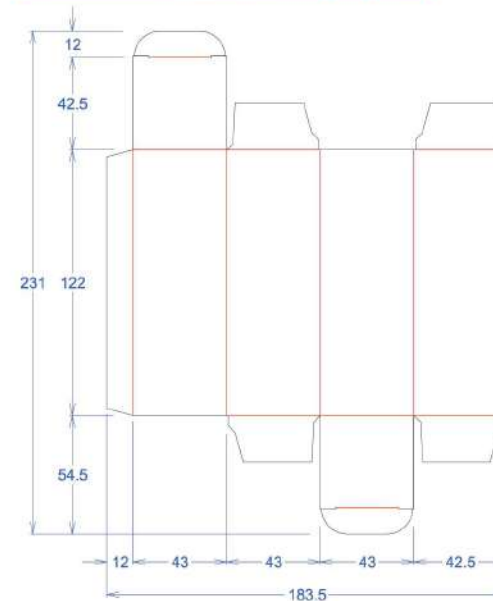

100 gr

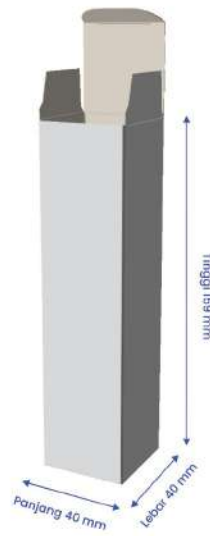

150 gr

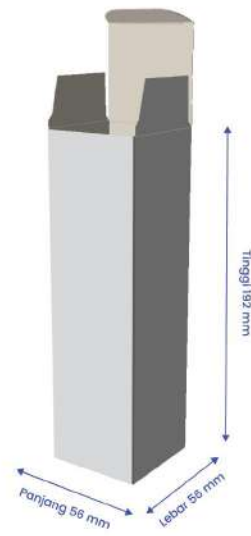

250 gr

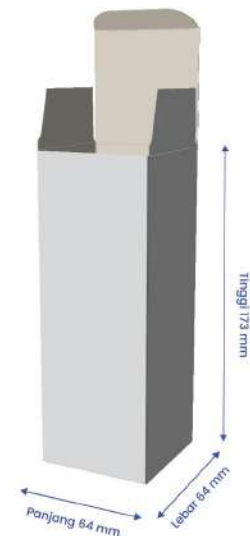

350 gr

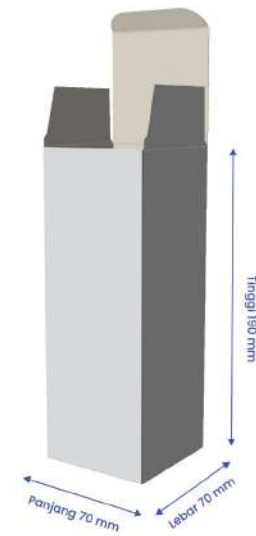

500 gr

# Custom Box

Di Printhink, Anda dapat menyesuaikan kemasan Anda agar sesuai dengan kebutuhan. Cetakan dan desain khusus dapat di custom pada setiap sisi mana pun tanpa mengurangi kekuatan dari box. Anda juga dapat memilih berbagai jenis finishing sesuai kebutuhan dan keinginan Anda.

Pesan sekarang juga kemasan Anda dan rasakan manfaat sebuah packaging untuk brand Anda! Minimum order kami hanya 300 pcs.

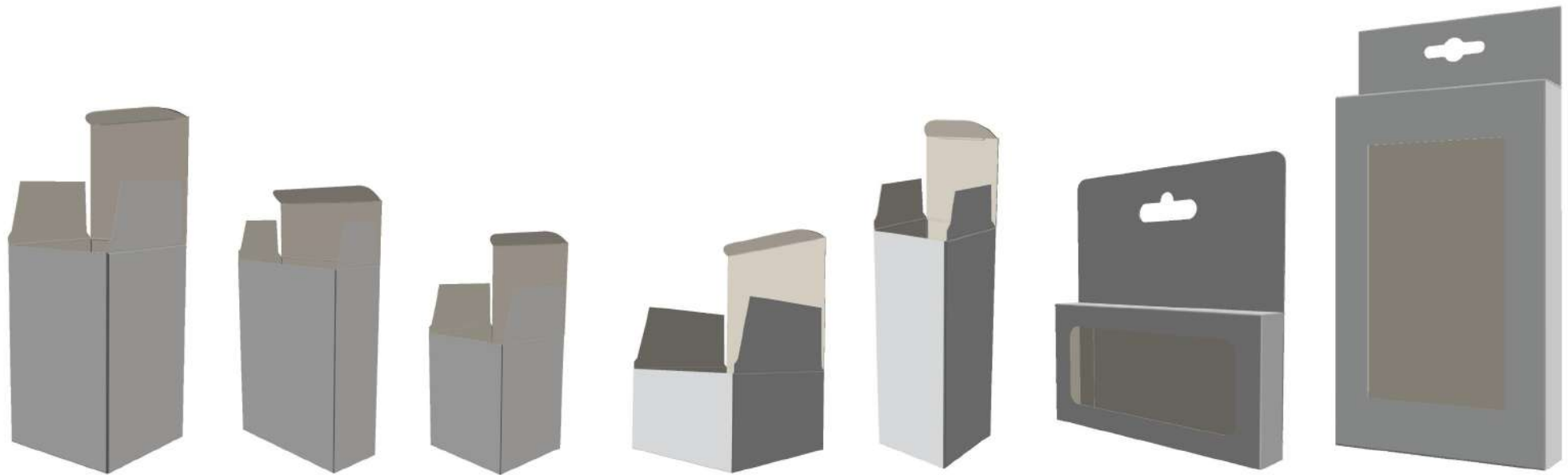



# FOOD AND BEVERAGE PACKAGING



# Lunch Box Slip

Lunch box adalah sebuah wadah kemasan makanan, terbuat dari bahan Art Carton dengan ketebalan berbeda. Lunch Box membuat simpel karena bisa menjadi wadah ketika membawa makanan. Di printhink.id sendiri kami menyediakan dua ukuran lunch box, terpopuler, yaitu ukuran M dan ukuran L terpisah dan tutup menyatu dengan badan box.

## Contoh Ukuran terpopuler

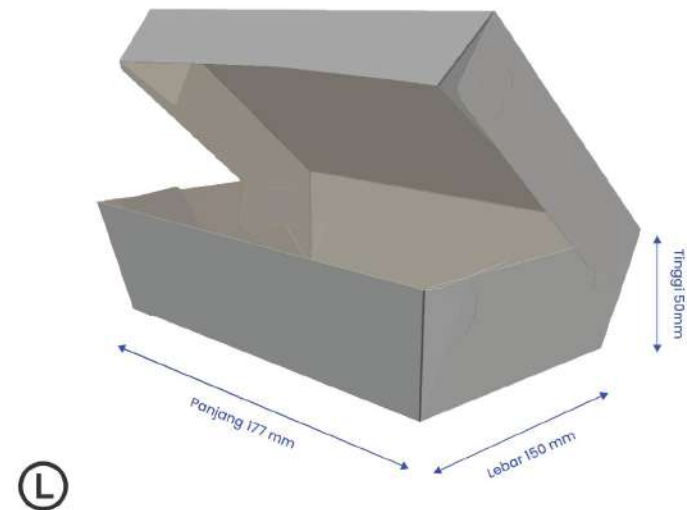
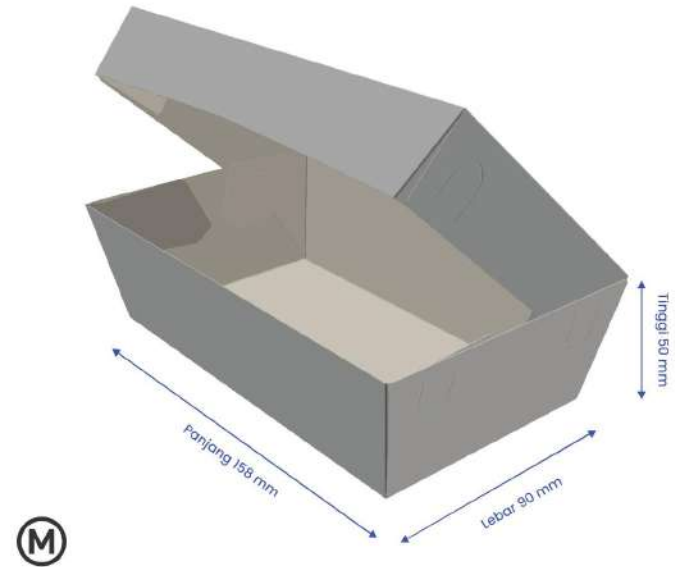
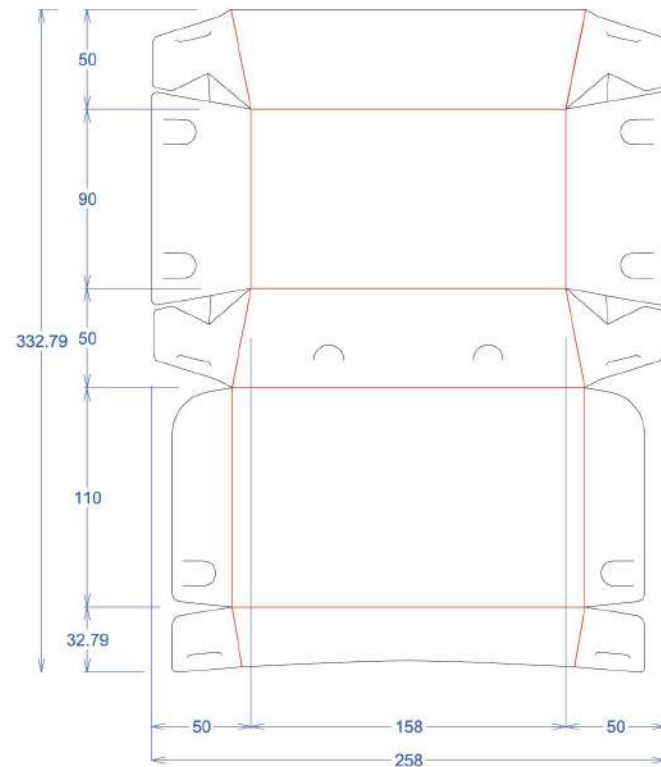

# Martabak Box

Martabak Box cocok digunakan untuk dus beraneka macam jenis martabak, seperti martabak bangka, martabak telur, martabak manis, martabak mini dan beragam jenis martabak lainnya. Martabak box ini juga termasuk kedalam jenis box packaging sleeve.

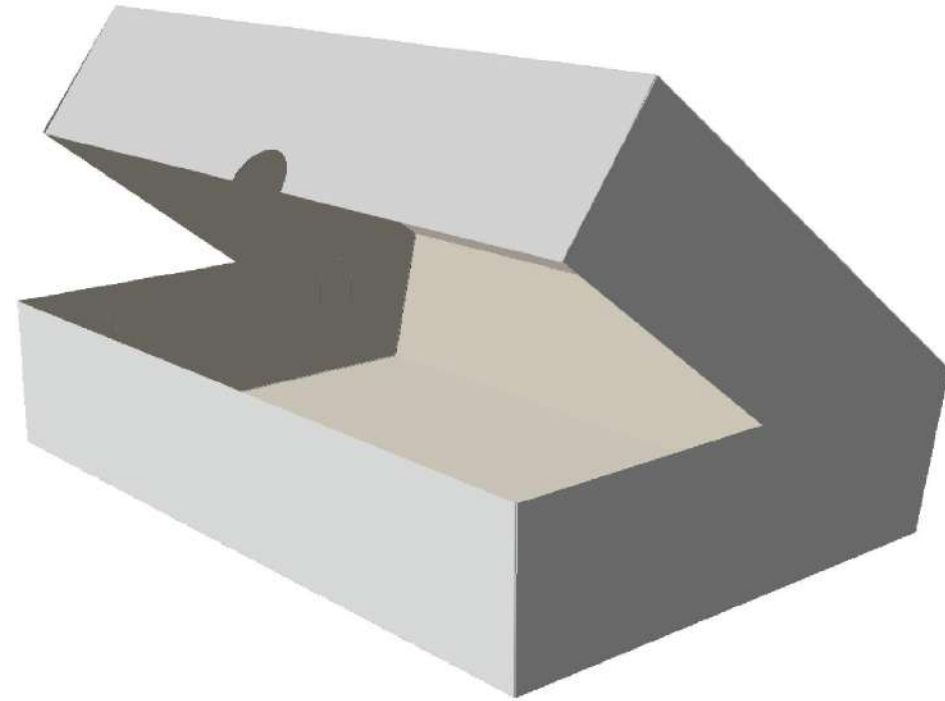
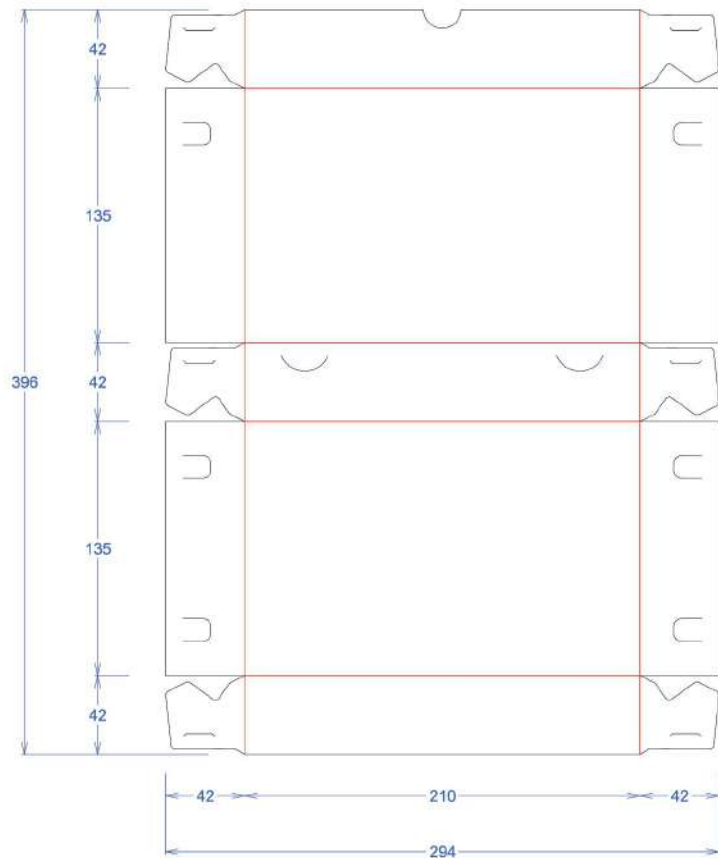

# Catring Box Tutup Sambung

Catring Box adalah packaging nasi box yang menggunakan bahan Duplex. Duplex merupakan bahan yang terbuat dari kertas daur ulang lalu dilapisi oleh lapisan putih sehingga memiliki dua sisi berbeda. Di printhink.id sendiri kami menyediakan dua jenis catring box, yaitu catring box tutup terpisah dan tutup menyatu dengan badan box.

## Contoh Ukuran terpopuler

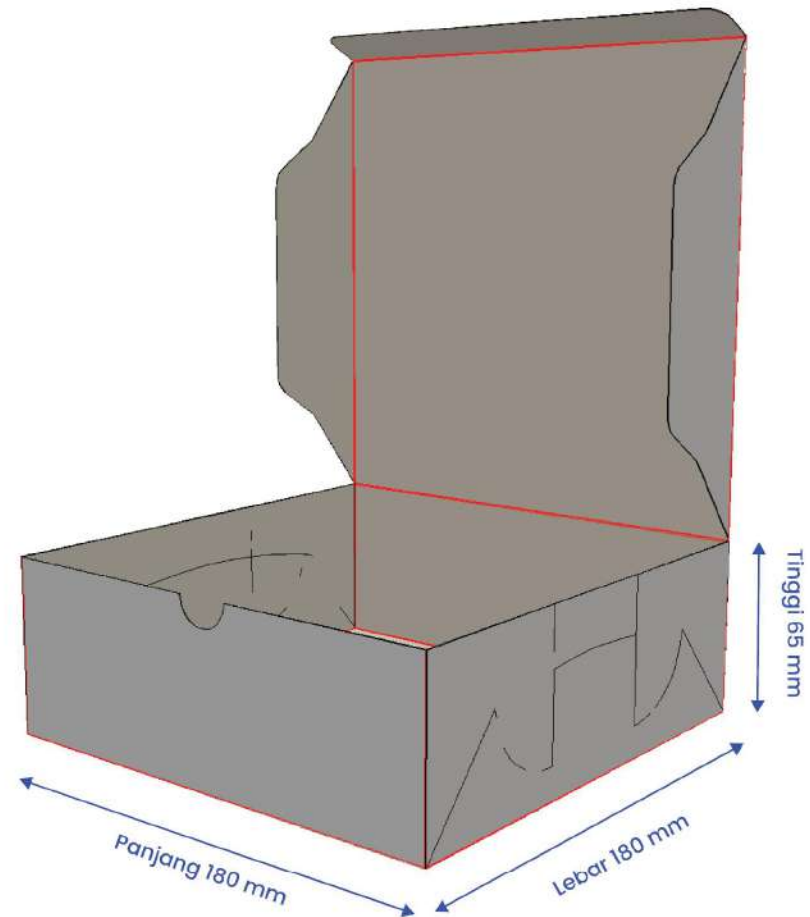
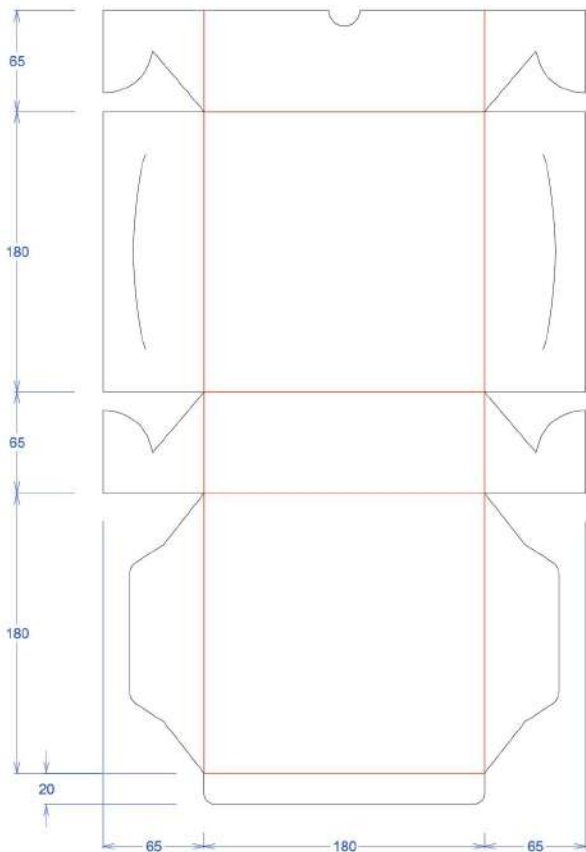

# Catring Box Tutup Terpisah

Contoh Ukuran terpopuler

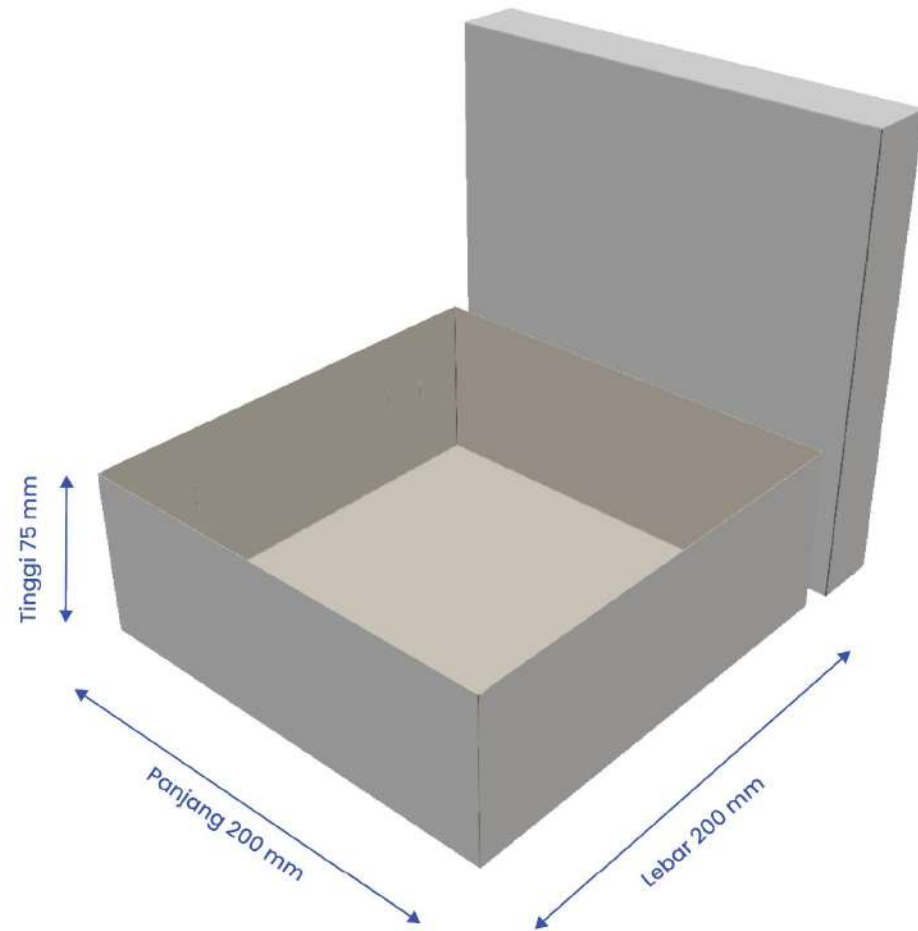
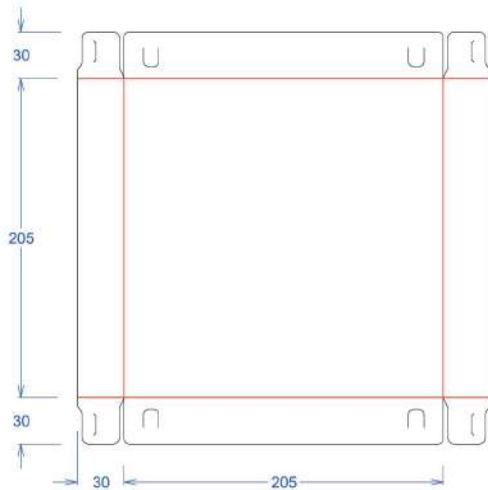
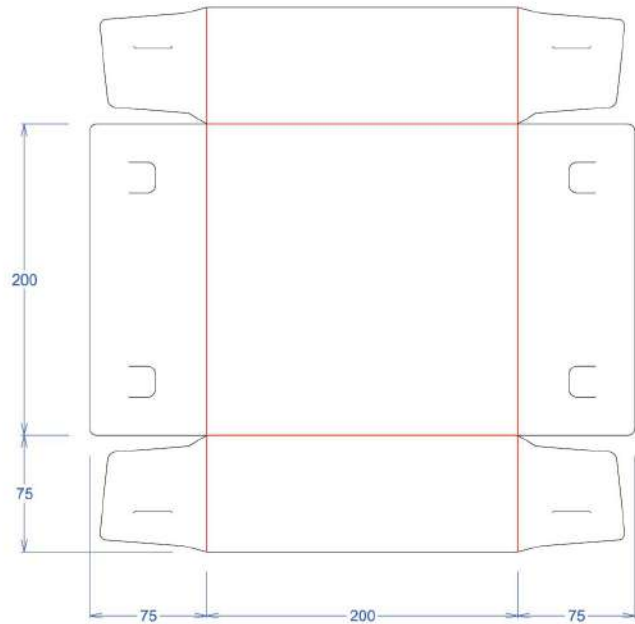







# PAPER MATERIALS PACKAGING



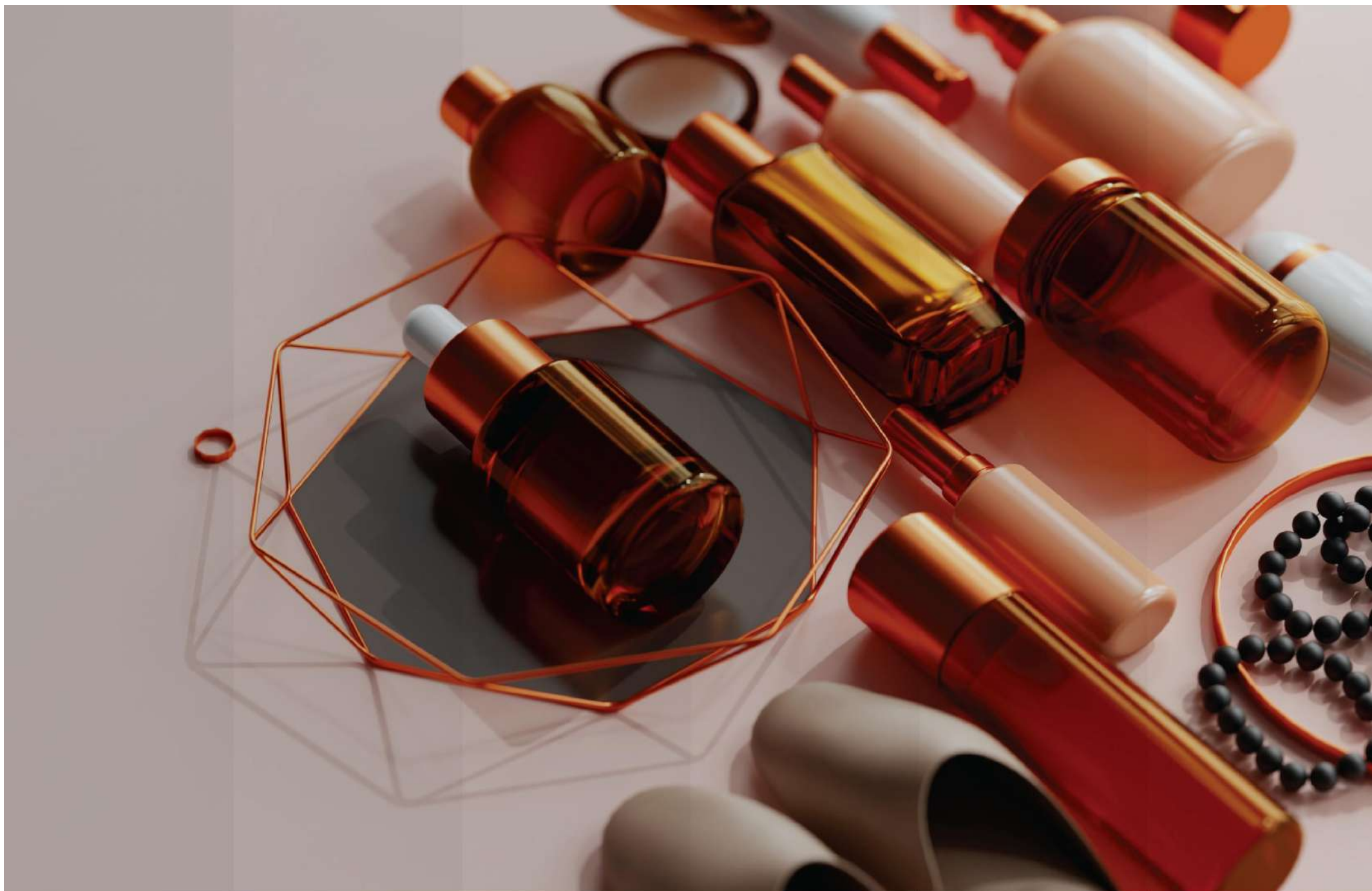

Kraft 275

Kraft PE 290

Ivory 270

Ivory 275 PE

Ivory 300

Ivory 350



Duplex 250

Duplex 270

Duplex 310

Duplex 350

Ivory Gold Metalliz

Ivory Silver Metalliz

# KERTAS, LAMINATING, & FINISHING

Sebuah kemasan merupakan media komunikasi dan representasi dari sebuah produk. Bahkan kemasan menjadi bagian yang lebih penting dibandingkan isi di dalamnya, hal tersebut dikarenakan kemasan menjadi sebuah media yang memberikan kesan atau pengalaman pertama bagi konsumen dalam penilaian sebuah produk. Tentu kita pernah mendapati kesan / pengalaman istimewa yang melekat dari sebuah produk saat kita pertama melihat kemasannya.

Terus telusuri setiap halaman web kami untuk memahami bagaimana kekuatan sebuah kemasan mampu memberikan pengalaman berkesan bagi konsumen Anda. Dengan beragam material kertas, lapisan laminating, dan jenis finishing yang akan membuat kemasan Anda mampu yang melekat untuk konsumen Anda.

## Kertas dan kemasan yang kami produksi, akan memiliki pesan spesial untuk konsumen Anda.

Kertas merupakan material packaging yang dapat di daur ulang. Kita semua memiliki tanggung jawab lingkungan kepada anak cucu kita di masa depan untuk menjaga kelestarian lingkungan. Kertas yang kami gunakan, kami pilih dari pemasok kertas yang berkomitmen terhadap kelestarian lingkungan. Hal tersebut menjadi penting, sebagai bentuk pesan dan tanggung jawab dalam rangka mendukung kelestarian lingkungan melalui kemasan produk Anda, yang akan menjadi penilaian konsumen Anda.

Limbah sisa kertas yang kami miliki, kami distribusikan ke tempat daur ulang. Sehingga tidak ada sisa kertas yang terbuang sia-sia. Karena setiap helai sisa kertas yang kami gunakan, terdapat tanggung jawab lingkungan yang harus di gunakan semaksimal mungkin.

## 01. Kertas Ivory

Kertas ivory adalah jenis kertas paling populer untuk membuat dan mencetak kemasan. Kertas ini hampir mirip art paper dan carton, bedanya pada kertas ivory satu sisi memiliki karakter glossy (sedikit mengkilap) dan satu sisi memiliki karakter mat (seperti bahan mat paper)

### Hasil Cetak & Ketebalan

Hasil cetak dari kertas ivory pada sisi yang glossy, menghasilkan output gambar yang lebih tajam. Hasil tersebut cocok dengan desain cetak yang full colour dan terdapat desain warna blocking.

Gramasi yang populer digunakan adalah 230 gsm, 250 gsm, 270 gsm, 300 gsm, 350 gsm. Umumnya untuk kemasan menggunakan ketebalan 250-300 gsm menyesuaikan kebutuhan kemasan Anda.

### Kegunaan

Berbagai kemasan populer yang menggunakan bahan ivory :

- Box makanan
- Box Obat
- Box Rokok
- Box Skincare

## 02. Kertas Ivory PE

Kertas Ivory PE memiliki bahan yang sama persis dengan bahan ivory lainnya, hanya saja pada ivory PE terdapat sisi yang telag dilapisi dengan PE Coating, sehingga dapat memiliki daya tahan lebih baik di suhu panas.

### Kegunaan

Berbagai kemasan populer yang menggunakan bahan ivory PE :

- Lunch Box
- Cathering Box
- Snack Box
- Foodpail

### 03. Kertas KRAFT

Pada dasarnya, kertas kraft adalah kertas yang ramah lingkungan. Hal tersebut dikarenakan kertas kraft diproduksi dari kertas daur ulang sehingga ramah lingkungan. Umumnya kertas kraft memiliki warna dasar cokelat. Namun ada juga Kraft yang berwarna putih, yang telah ditambahkan pewarna putih pasca daur ulang.

#### Hasil Cetak & Ketebalan

Hasil cetak dari kertas kraft cokelat / kraft putih cukup baik. Namun tidak setajam dengan hasil cetak pada kertas ivory atau art karton. Kami menyarankan kepada Anda, hindari warna block pada cetakan yang berbahan kertas kraft. Hal tersebut dikarenakan hasil warna tidak setajam seperti kertas lainnya.

Gramasi yang populer digunakan adalah 80 gsm, 125 gsm, 150 gsm, 200 gsm, 275 gsm, 310 gsm, & 350 gsm. Umumnya untuk kemasan menggunakan ketebalan 200-300 gsm menyesuaikan kebutuhan kemasan Anda.

#### Kegunaan

Berbagai kemasan populer yang menggunakan bahan Kraft adalah produk yang biasanya ingin memberikan pesan kepada customer Anda, bahwa produk dan kemasan Anda ramah terhadap lingkungan.

Produk populer yang menggunakan bahan kertas kraft adalah :

- Box makanan
- Box sabun
- Box kosmetik
- Box skincare

### 04. Kertas Kraft PE

Kertas kraft PE memiliki bahan yang sama persis dengan bahan kraft lainnya, hanya saja pada kraft PE terdapat sisi yang telag dilapisi dengan PE Coating, sehingga dapat memiliki daya tahan lebih baik di suhu panas.

#### Kegunaan

Berbagai kemasan populer yang menggunakan bahan Kraft PE :

- Lunch Box
- Cathering Box
- Snack Box
- Foodpail



## 05. Kertas Duplex

Kertas duplex adalah jenis kertas yang populer di dunia printing. Kertas ini memiliki satu sisi berwarna putih dan satu sisi berwarna abu-abu dengan permukaan yang kasar. Perlu Anda ketahui, kertas duplex adalah kategori kertas dari hasil daur ulang, sehingga jenis kertas duplex juga dikategorikan sebagai kertas yang ramah lingkungan.

### Hasil Cetak & Ketebalan

Kami hanya merekomendasikan area cetak pada kertas duplex pada sisi yang berwarna putih saja. Pada sisi kertas yang berwarna abu-abu, hasil cetak tidak tajam. Pada sisi kertas yang berwarna putih, ketajaman hampir sebaik dengan bahan ivory.

Gramasi yang populer digunakan adalah 250 gsm, 275 gsm, 310 gsm, & 350 gsm. Umumnya untuk kemasan menggunakan ketebalan 250-300 gsm menyesuaikan kebutuhan kemasan Anda.

### Kegunaan

Kegunaan kertas duplex ini beragam, dari peruntukan untuk kalender, hangtag, lapisan pada corrugated e flute/single face, hingga packaging box. Berbagai kemasan populer yang menggunakan bahan duplex adalah produk yang biasanya ingin memberikan pesan kepada customer Anda, bahwa produk dan kemasan Anda ramah terhadap lingkungan.

Produk populer yang menggunakan bahan kertas kraft adalah :

- Box makanan
- Box sabun
- Box kosmetik
- Box skincare
- Kalender
- Hangtag

## 06. Kertas Duplex Laminating

Kertas duplex yang dilapisi laminating memiliki bahan yang sama persis dengan bahan duplex lainnya. Hanya saja pada duplex laminating, pada sisi kertas yang berwarna abu-abu ditambahkan lapisan laminating sehingga akan lebih tahan terhadap air ataupun minyak.

### Kegunaan

Berbagai kemasan populer yang menggunakan bahan Duplex PE :

- Lunch Box
- Cathering Box
- Snack Box
- Foodpail

## 07. Ivory Metalize

Kertas metalize umumnya berbahan dasar ivory. Perbedaannya, ada pada lapisan depan yang memiliki efek alumunium sehingga menimbulkan hasil yang super bright. Sedangkan pada sisi lainnya memiliki warna putih mat, persis seperti sisi mat pada kertas ivory.

### Hasil Cetak & Ketebalan

Hasil cetakan pada ivory metalize memiliki efek super bright yang tidak didapat pada jenis kertas lainnya. Sehingga memiliki kesan yang elegan pada cetakan Anda.

Gramasi yang populer digunakan adalah 250 gsm, 270 gsm, 310 gsm, & 350 gsm. Umumnya untuk kemasan menggunakan ketebalan 250-300 gsm menyesuaikan kebutuhan kemasan Anda.

### Kegunaan

Kegunaan kertas ivory metalize beragam, dari peruntukan lapisan pada corrugated e flute/single face, hingga bermacam packaging box. Berbagai kemasan populer yang menggunakan bahan ivory metalize adalah:

- Box sabun
- Box kosmetik
- Box skincare
- Box rokok
- Box pasta gigi

## Laminasi pada produk kemasann anda.

Laminasi adalah lapisan tipis berwarna bening yang berguna untuk melindungi warna agar tahan terhadap air dan sinar matahari. Laminasi merupakan tambahan finishing dalam kebutuhan mencetak produk. Dalam istilah percetakan, laminasi adalah proses pelapisan terhadap lempengan tipis kertas yang dapat dilakukan pada satu sisi maupun kedua sisinya kertas. Selain melindungi kertas cetakan, ketebalan kertas juga akan bertambah dan menjadi lebih kaku.

### 01. Laminasi Glossy

Laminasi glossy menjadi pilihan yang paling banyak digunakan dalam dunia percetakan. Khususnya banyak ditemui di percetakan.

Laminasi glossy menghasilkan cetakan yang hasilnya terang dan berkilau. Mencetak dengan laminasi glossy memantulkan cahaya lebih banyak dan menghasilkan warna yang lebih baik daripada laminasi doff karena sifatnya yang menyerap warna pada tinta.

#### Penggunaan laminasi glossy disarankan untuk :

- Glossy sangat cocok untuk cetakan yang sering ditangani karena memberikan perlindungan lebih tinggi dari gesekan serta mudah dibersihkan dari kotoran dan debu.
- Cocok untuk cetakan dengan tampilan visual yang kuat karena warnanya yang mengkilap.
- Jika Anda mempertimbangkan harga, biaya laminasi glossy lebih murah ketimbang laminasi doff.

### 02. Laminasi Doff

Laminasi doff menghasilkan cetakan yang tidak berkilau (matte) dan bertujuan untuk memberikan perlindungan pada hasil printing. Mencetak dengan laminasi doff menghalangi kotoran dan bekas sidik jari pada kertas. Cahaya juga tidak akan memantul dari kertas, apabila dibandingkan dengan hasil laminasi glossy.

#### Penggunaan laminasi doff disarankan untuk :

- Cetakan yang akan ditempatkan di bawah pencahayaan langsung.
- Cetakan yang tidak terlalu sering ditangani karena laminasi ini lebih mudah tergores dan lecet saat sering digunakan secara berlebihan.
- Cetakan dengan tampilan yang lebih elegan.
- Gambar cetakan dengan corak yang minimalis lebih cocok menggunakan laminasi doff



Laminasi Glossy



Laminasi Doff



## Finishing untuk Produk Premium anda.

Anda dapat memilih dan menyesuaikan berbagai jenis finishing premium yang dapat di aplikasikan pada kemasan. Jadikan logo, slogan, dan desain Anda lebih menonjol dengan tambahan finishing premium seperti foil, emboss/deboss, atau spot uv.

### 01. Hot Foil / Polly

Hot Foil / Polly adalah metode pencetakan cetak lega di mana tinta atau foil pra-kering dipindahkan ke permukaan pada suhu tinggi. Metode ini telah terdiversifikasi sejak kemunculannya pada abad ke-19 untuk memasukkan berbagai proses. Hot foil / Polly adalah output dari klise yang telah didesain kemudian dipress dengan menggunakan material berwarna emas kepada material cetak.

### 02. Emboss/Deboss

Emboss dan deboss adalah proses menciptakan baik mengangkat atau tersembunyi gambar relief dan desain di kertas dan bahan lainnya. Pola timbul dinaikkan terhadap latar belakang, sementara pola permukaan material. Emboss menghasilkan area cetak yang menonjol keluar dari material objek emboss, sedangkan deboss menghasilkan cetakan seperti cap kedalam/tenggelam kedalam materialnya.

### 03. Spot UV

Spot uv adalah pelapisan dengan cairan khusus yang bertujuan untuk menghasilkan permukaan yang mengkilat dan efek glossy pada area tertentu, seperti pada Judul Buku, Gambar pada Cover dan area tertentu lainnya.

